

BRAUN

ExactFit™ 3



BUA 6150

GB	English	3
DE	Deutsch	12
DK	Dansk	21
ES	Español	30
FI	Suomi	39
FR	Français	48
GR	Ελληνικά	57
IT	Italiano	66
NL	Nederlands	75
NO	Norsk	84
PT	Português	93
SE	Svenska	102

Product description



BAU6150

Product description

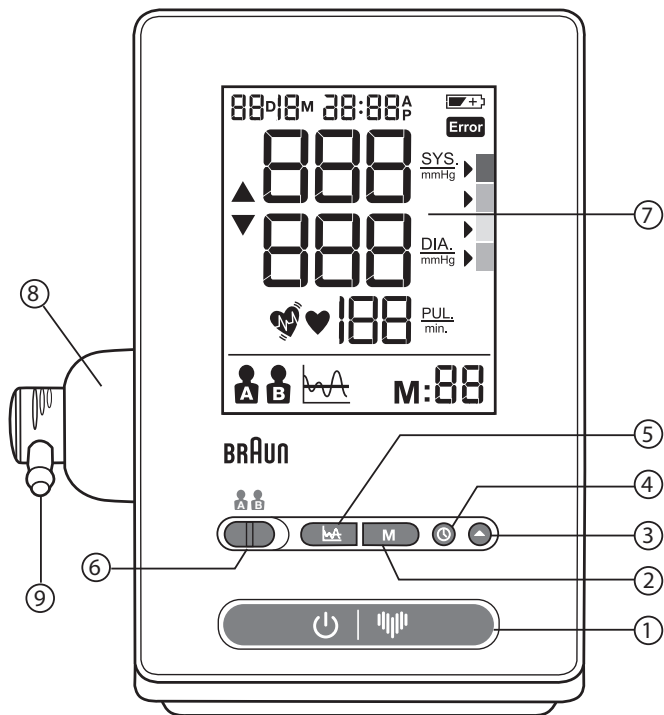

Fig. 1

GB English**Intended use of Braun ExactFit™ 3**

Braun upper arm blood pressure monitor has been developed for accurate and comfortable blood pressure measurements. The measuring accuracy of Braun's upper arm blood pressure monitor was tested at the time of manufacture and was proven by clinical research in accordance with ESH.

What you should know about blood pressure

Blood pressure constantly changes throughout the day. It rises sharply in the early morning and declines during the late morning. Blood pressure rises again in the afternoon and finally drops to a low level at night. Also, it may vary in a short period of time. Therefore, readings from successive measurements can fluctuate.

This device will display your blood pressure reading referring to two values: systolic and diastolic. The systolic blood pressure (the upper number) indicates how much pressure your blood is exerting against your artery walls when the heart beats. The diastolic blood pressure (the lower number) indicates how much pressure your blood is exerting against your artery walls while the heart is resting between beats. The pulse value is also displayed after each measurement.

Blood pressure measured in a doctor's office only provides a momentary value. Repeated measurements at home better reflect one's actual blood pressure values under everyday conditions.

Moreover, many people have a different blood pressure when they measure at home, because they tend to be more relaxed than when in the doctor's office. Regular blood pressure measurements taken at home can provide your doctor with valuable information on your normal blood pressure values under actual «everyday» conditions.

The ESH (European Society of Hypertension) and WHO (World Health Organisation) have set up the following standard blood pressure values when measured with a resting pulse at home:

Blood pressure (mmHg)	Normal values	Grade 1 mild hypertension	Grade 2 moderate hypertension	Grade 3 severe hypertension
SYS = systole (upper value)	up to 134	135-159	160-179	≥180
DIA = diastole (lower value)	up to 84	85-99	100-109	≥110

**Safety information and important precautions**

To ensure accurate measuring results, read the complete instructions for use carefully.

People suffering from cardiac arrhythmia, vascular constriction, arteriosclerosis in the extremities, diabetes or users of cardiac pacemakers should consult their doctor before measuring their blood pressure themselves. Deviations in blood pressure values may occur in such cases.

If your blood pressure reading is in the severe hypertension range with values of 180 mmHg systolic and above, and/or 110 mmHg diastolic and above; and you find you have one or two readings in this range - please see your doctor straight away.

If you are under medical treatment or taking any medication, please consult your doctor first.

The use of this blood pressure monitor is not intended as a substitute for a consultation with your doctor.

Key rules for accurate blood pressure measurement

Always take readings at the same time of day, under the same conditions.





Do not take a measurement within 30 minutes of smoking, drinking coffee or tea or any form of exertion. These factors will influence the measurement.

Always measure on the same arm. The left arm is recommended. Do not move or speak. Keep your legs uncrossed and feet flat on the floor.

Place the cuff in direct contact with the skin. Do not wrap the cuff over a jacket, sweater or shirt.

If you want to take multiple measurements, wait approximately 3 minutes before repeating a measurement.

Product description (See page 1-2, Fig. 1)

1. Start button  | 
2. Memory button **M**
3. Date / time adjust button ▲
4. Set button 
5. Average button 
6. User A / B switch
7. LCD display
8. Hose port
9. Connector
10. Arm cuff (supplied with 2 cuffs)
11. Air hose
12. Battery compartment cover (4 X 1.5V type AA (LR6) batteries)

Inserting batteries (See Fig. 2-3)

- Remove the battery compartment cover at the bottom of the unit and insert 4 AA LR6 alkaline batteries with correct polarity (see symbol in the battery compartment).
- Note: always re-set date and time after replacing new batteries to make sure the measurement results are stored with correct date and time.



Only discard empty batteries.

They should not be disposed of in the household waste, but at appropriate collection sites or at your retailer.

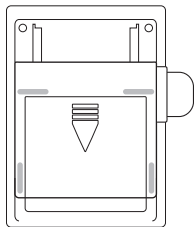

Fig. 2

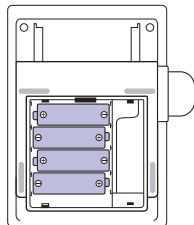

Fig. 3

Choosing the right cuff

For accurate measurement, it is important to choose the correct size cuff which best fits your upper arm. Choose the cuff size according to your arm circumference and make sure the bottom of the cuff is 2~3cm above your elbow.

- Small/Medium Cuff = 22~32cm arm circumference
- Large/XLarge Cuff = 32~42cm arm circumference

Applying the arm cuff

1. Slide the end of arm cuff furthest from the tube through the metal ring to a loop. The smooth cloth should be on the inside of the cuff.

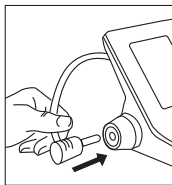

Fig. 4

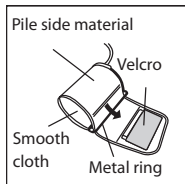

Fig. 5

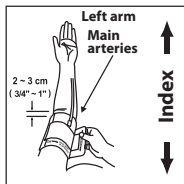

Fig. 6

2. Plug the air hose into the connector (Fig. 4).
3. If the cuff is located correctly, the velcro will be on the outside of the cuff and the metal ring will not touch the skin (Fig. 5).
4. Put your left arm through the cuff loop. The bottom of the cuff should be approximately (2~3 cm) above elbow. The tube should lie over the brachial artery on the inside of the arm (Fig. 6).

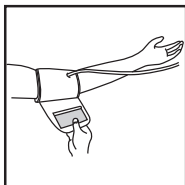

Fig. 7

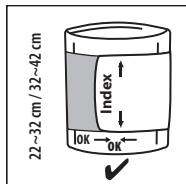

Fig. 8

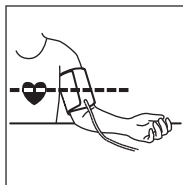
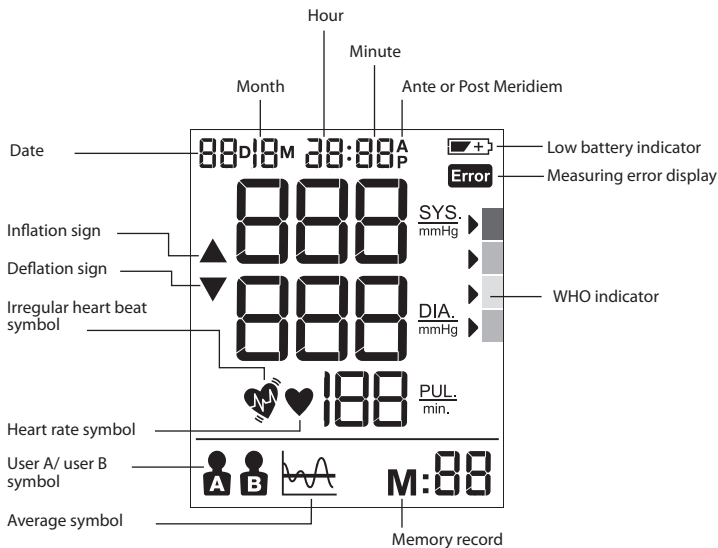

Fig. 9

5. Pull the cuff so that the top and bottom edges are tightened around your arm (Fig. 7).
6. When the cuff is positioned properly, press the Velcro firmly against the pile side of the cuff.
7. This cuff is suitable for use if the <<index>> mark falls within the <<ok range>> marked by two arrows when the cuff is tightened around your arm (Fig. 8).
8. Sit on a chair and place your arm on the table so that the cuff is at the same level as your heart (Fig. 9).

Display BUA6150



How to select user A /user B

- Make sure the Product is in power off mode.
- Slide the user switch to user A or user B, the current user mode will flash on the LCD display.











The WHO/ESH indicator to evaluate blood pressure data

RED >	!!!
ORANGE >	!!
YELLOW >	!
GREEN >	✓

This device has a blood pressure level indicator established according to WHO and the European Hypertension Society Guidelines (ESH). For every measurement displayed on the screen, the cursor will indicate the blood pressure level with the corresponding color code, from green to red. You can use this classification daily to guide you to understand your blood pressure level. If you are really concerned by the classification level, you should consult your doctor as soon as possible.

If your blood pressure reading is in the severe hypertension range with values of 180 mmHg systolic or above, and/or 110 mmHg diastolic and above, and if you find you have one or two readings in this range - please see your doctor straight away.

Setting month, date and time





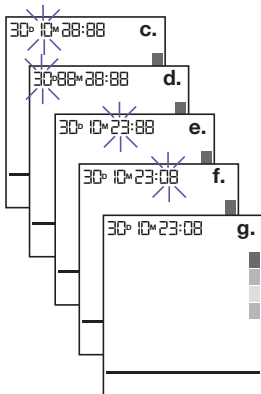

- Switch off the device for the date/time setting.
- Press set button  (4) to start the year setting, then the "year" will blink on display. Press  (3) to adjust year by 1 step.
- Press set button  (4) to start the month setting, then the "month" will blink on display, user can press adjust  (3) to adjust month by 1 step.
- Press set button  (4) to start the day setting, then the "day" will blink on display, user can press adjust  (3) to adjust day by 1 step.
- Press set button  (4) to start the hour setting, then the "hour" will blink on display, user can press adjust  (3) to adjust hour by 1 step.
- Press set button  (4) to start the minute setting, then the "minute" will blink on display, user can press adjust  (3) to adjust minute by 1 step.
- Press set button  (4) to end all the date/time setting, all blinking stops.

Note: Holding the adjust button will scroll the value.



Taking a measurement

Wrap the cuff around the arm (see "applying the arm cuff" section above).

- Sit upright on the chair to have a correct posture.
- Press and release start button  |  (1), date/time and current user will be displayed.
- Set user A/B switch (6) to A for user A or B for user B, LCD display will show user A or B symbol.
- Press and release the start button  |  (1), all icons on display will be shown for 2 seconds. Air pressure will automatically pump up to certain pressure level and start measurement. Do not move or talk in the midst of taking blood pressure measurement. During the measurement, keep your legs uncrossed and feet flat on the floor.
- After the air pressure has increased, the pulse is detected, the heart rate symbol  will start flashing.
- LCD Display will show the results and WHO indicator arrow after measurement. After using the device, turn it off by pressing the start button  |  (1) or automatically after 1 minute.

Memory function

Your blood pressure monitor can store the latest 40 readings for each user.

Storing measurement data

After each blood pressure measurement, the systolic pressure, diastolic pressure, pulse rate and the time & date of specific day will be automatically stored. Memory #01 is always the most recent one. Once the memory is full, the oldest values will be overwritten.

Press memory button **M** (2) to review the stored data. The last memory data (sys/dia/pul) with measurement date/time, IHB and WHO indicator will show on LCD. Press memory button **M** (2) again to show the previous data. Ensure that the correct user; A or B, is selected before use.

This device is not intended as a substitute for regular check-ups by your doctor, please continue to visit your doctor on a regular basis for a professional reading.

Average function

Press the average button  (5) to show last 3 readings average on LCD.

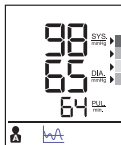

Erasing data

Switch off the device, press and hold memory button **M** (2) for more than 5 seconds, LCD display will blink "dEL ALL". Ensure that the correct user; A or B, is selected before use.

Press memory button **M** (2) again, LCD will display "---" to show all the stored data of corresponding user have been deleted.

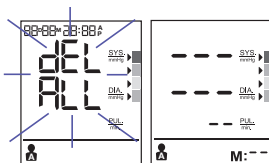

Irregular heart beat detector

The appearance of this symbol  signifies that a certain pulse irregularity was detected during the measurement. Talking, moving, shaking or an irregular pulse during the measurement can result in the appearance of this icon. Usually this is not a cause for concern, however if the symbol appears often, we recommend you seek medical advice. The device does not replace a cardiac examination, but serves to detect pulse irregularities at an early stage.

Low battery indicator



When the low battery indicator  flashes on the display, it means the battery is low and the four batteries need to be replaced with alkaline LR6 (AA) batteries.

** After replacing batteries, ExactFit 3 will go into time-setting mode automatically and show the last measurement time on screen. Please set the current date / time before taking the next measurement to get correct average result.

Storage and cleaning

- Always keep the unit in the carrying case after its use.
- Do not put the item directly under the sunlight, in high temperature or humid and dusty places.
- Do not store in extremely low (less than -20°C) or high (more than 60°C) temperature.
- Use a piece of cloth with water or mild cleansing agent to clean the case and then use a piece of dry cloth to wipe it dry. Use a piece of dry cloth to wipe the cuff when it is dirty.
- Do not use any strong cleansers to clean it.
- When the unit is not to be used for a long time, remove the batteries. (Batteries may leak or cause harm).
- Do not modify the device. NEVER open the device! This will make the manufacturer's warranty invalid.

What to do if

Problem	Reason	Solution
Heart rate symbol 	Appears in the measurement condition and flashes when pulse is detected.	<ul style="list-style-type: none"> • Measurement in progress, remain quiet.
Low battery indicator 	Appears when the battery voltage is excessively low or the positions of the batteries are incorrect.	<ul style="list-style-type: none"> • Replace all four batteries with new ones. Insert the batteries in the correct positions. Be aware of +/- positions.
Measuring error 	Appears when the accurate blood pressure and pulse could not be obtained.	<ul style="list-style-type: none"> • Press "start/stop" button again and remeasure. • Check if cuff is wrapped according to instructions. • Check that there are no kinks in tube. • Check that hand is relaxed. • Check if talking or moving during measurement. • Check if posture is correct.
E1 shows	The cuff is not secure.	<ul style="list-style-type: none"> • Refasten the cuff and then measure again.
E2 shows	The cuff is very tight.	<ul style="list-style-type: none"> • Refasten the cuff and then measure again.
E 10 or E 11 shows	The monitor detected motion, talking or the pulse is too poor while measuring.	<ul style="list-style-type: none"> • Relax for a moment and then measure again.
E 20 shows	The measurement process does not detect the pulse signal.	<ul style="list-style-type: none"> • Loosen the clothing on the arm and then measure again.
E 21 shows	Measure incorrectly.	<ul style="list-style-type: none"> • Relax for a moment and then measure again.
EE 3 - EE15	Error while measuring.	<ul style="list-style-type: none"> • Retake the measurement. If the problem persists, contact the retailer or our customer service department for further assistance. Refer to the warranty for contact information and return instructions.

Specifications

Method of measurement	Oscillometric
Model number	BUA6150
Range of measurement	Pressure 0~300 mmHg Pulse 40~199 beats/minute
Accuracy	Pressure +/- 3 mmHg Pulse +/- 5 % Max.
Inflation	Deluxe automatic
Display	LCD with backlight
Sets of memory	40 sets per user
Cuff size	Small cuff = 22-32cm arm circumference Large cuff = 32-42cm arm circumference
Operating temperature	+10 °C ~ +40 °C, less than 85 % R.H.
Storage temperature	-20 °C ~ +60 °C, less than 85 % R.H.
Operating atmospheric pressure	860-1060 hPa
Unit weight	Approximately 500gr (without batteries)
Power supply	Alkaline battery: 4 x AA (LR6) 1.5V
Battery life	300 times measurement
Auto power off	Whenever not used for 1 minute
Accessories	4 batteries, 2 arm cuffs with tube, instruction manual, pouch, travel bag
Service life:	5 years.



Important



Read the operating instructions.

If the device is not used within the specified temperature, humidity and atmospheric pressure ranges, the technical accuracy of the measurement cannot be guaranteed.

Classification:



Internally powered equipment

Type BF applied parts

IP22

Protected against solid foreign objects of 12.5 mm diameter and larger.
Protected against water drops falling vertically when the device is tilted up to 15°.

Not suitable for use in the presence of flammable anaesthetic mixtures with air, oxygen or nitrous oxide.

Continuous operation with short-time loading.



Operating temperature



Storage temperature



Storage humidity

Subject to change without notice.



This product conforms to the provisions of the EC directive 93/42/EEC (Medical Device Directive).

MEDICAL ELECTRICAL EQUIPMENT needs special precautions regarding EMC.
For detailed description of EMC requirements visit www.hot-europe.com/support.

Portable and mobile RF communications equipment can affect medical electrical equipment.



Please do not dispose of the product in the household waste at the end of its useful life. Disposal can take place at your local retailer or at appropriate collection points provided in your country.

Warranty

Please read all instructions before attempting to use this device. Please retain the receipt as proof of and date of purchase. The receipt must be presented when making any claim within the relevant warranty period. Any claim under the warranty will not be valid without a proof of purchase.

Your device is warranted for two years (2 years) from date of purchase.

This warranty covers defects in materials or workmanship that occur under normal use; defective devices meeting these criteria will be replaced free of charge.

The warranty DOES NOT cover defects or damage resulting from abuse or failure to follow the user instructions. The warranty becomes void if the device is opened, tampered with, or used with non-Braun branded parts or accessories, or if repairs are undertaken by unauthorised persons.

Accessories and consumables are excluded from any warranty.

For support requests, please visit www.hot-europe.com/support or find service contact information at the end of this owner's manual.

This warranty is applicable to Europe, Russia, Middle East and Africa only.

UK Only: This does not affect your consumer statutory rights.

The LOT and SN of your device are printed on the rating label on the back of the product.

Production date is given by the LOT located in the back of the device. The first 3 numeric digits after the LOT No. represents the day of the year of manufacture. The next 2 numeric digits represent the last two numbers of the calendar year of manufacture and the letters at the end designate the manufacturer of the product. E.g. LOT 15614TRA, this product was made on day 156, year 2014, at manufacturer identifier TRA.

Verwendungszweck des Braun ExactFit™ 3

Das Braun Blutdruckmessgerät für den Oberarm wurde für das genaue und bequeme Messen des Blutdrucks konzipiert. Die Messgenauigkeit des Braun Blutdruckmessgeräts für den Oberarm wurde zum Zeitpunkt der Herstellung getestet und durch klinische Forschungen gemäß ESH nachgewiesen.

Wichtige Informationen zum Blutdruck

Der Blutdruck verändert sich im Laufe des Tages ständig. Er steigt am frühen Morgen stark an und fällt während des späteren Morgens ab. Der Blutdruck steigt am Nachmittag erneut an und fällt nachts schließlich auf einen niedrigen Wert ab. Über kurze Zeiträume hinweg kann er ebenfalls variieren. Daher können aufeinanderfolgende Messungen schwanken.

Dieses Gerät zeigt Ihre Blutdruckmessung anhand zweier Werte an: systolisch und diastolisch. Der systolische Blutdruck (die höhere Zahl) gibt an, wieviel Druck Ihr Blut auf Ihre Arterienwände ausübt, wenn das Herz schlägt. Der diastolische Blutdruck (die niedrigere Zahl) gibt an, wieviel Druck Ihr Blut auf Ihre Arterienwände ausübt, wenn das Herz zwischen den Schlägen ruht. Außerdem wird nach jeder Messung der Pulswert angezeigt.

Der bei einem Arzt gemessene Blutdruck ist nur eine Momentaufnahme. Wiederholte Messungen zu Hause spiegeln den tatsächlichen Blutdruck unter Alltagsbedingungen besser wider.

Darüber hinaus haben viele Menschen einen anderen Blutdruck, wenn sie ihn zu Hause messen, da sie dort für gewöhnlich entspannter sind als beim Arzt. Wenn Sie Ihren Blutdruck regelmäßig zu Hause messen, kann dies Ihrem Arzt wertvolle Informationen über Ihre normalen Blutdruckwerte unter tatsächlichen „alltäglichen“ Bedingungen liefern.

Die ESH (Europäische Gesellschaft für Bluthochdruck) und die WHO (Weltgesundheitsorganisation) haben folgende Standard-Blutdruckwerte bei einer Messung mit Ruhepuls zu Hause festgelegt:

Blutdruck (mmHg)	Normalwerte	Grad 1 leichter Bluthochdruck	Grad 2 moderater Bluthochdruck	Grad 3 schwerer Bluthochdruck
SYS = Systole (höherer Wert)	bis 134	135–159	160–179	≥180
DIA = Diastole (niedrigerer Wert)	bis 84	85–99	100–109	≥110



Sicherheitshinweise und wichtige Vorsichtsmaßnahmen

Bitte lesen Sie die komplette Gebrauchsanweisung sorgfältig durch, um genaue Messergebnisse zu gewährleisten.

Personen, die unter Herzrhythmusstörungen, Gefäßverengungen, Arteriosklerose in den Extremitäten oder Diabetes leiden oder einen Herzschrittmacher haben, sollten ihren Arzt konsultieren, bevor sie beginnen, ihren Blutdruck selbst zu messen. In solchen Fällen können Abweichungen bei den Blutdruckmesswerten auftreten.

Wenn Ihr Blutdruck im Bereich schwerer Hypertonie liegt, mit Werten von 180 mmHg systolisch und darüber, und/oder 110 mmHg diastolisch und darüber, und Sie ein oder zwei Messungen in diesem Bereich haben, suchen Sie bitte umgehend Ihren Arzt auf.

Wenn Sie in ärztlicher Behandlung sind oder Medikamente einnehmen, fragen Sie bitte zuerst Ihren Arzt.

Die Verwendung dieses Blutdruckmessgeräts kann eine Rücksprache mit Ihrem Arzt nicht ersetzen.

Wichtige Regeln für genaue Blutdruckmessungen

Führen Sie Messungen immer zur gleichen Tageszeit, unter den gleichen Bedingungen durch.





Führen Sie die Messungen nicht innerhalb von 30 Minuten nach dem Rauchen, Kaffee- oder Teetrinken oder irgendeiner Form körperlicher Anstrengung durch. Diese Faktoren beeinflussen die Messung.

Messen Sie immer am gleichen Arm. Der linke Arm wird empfohlen. Bewegen Sie sich oder sprechen Sie nicht. Überkreuzen Sie Ihre Beine nicht und stellen Sie Ihre Füße flach auf den Boden.

Platzieren Sie die Manschette so, dass sie direkten Hautkontakt hat. Legen Sie die Manschette nicht über eine Jacke, einen Pullover oder ein Hemd an.

Wenn Sie mehrere Messungen durchführen möchten, warten Sie ca. 3 Minuten, bevor Sie eine Messung wiederholen

Produktbeschreibung (siehe Seite 1–2, Abb. 1)

1. Starttaste  
2. Speichertaste **M**
3. Taste zum Einstellen von Datum/Uhrzeit ▲
4. Einstelltaste 
5. Durchschnittstaste 
6. Taste zum Wechsel Nutzer A/B
7. LCD-Display
8. Schlauch-Port
9. Anschluss
10. Armmanschette (wird mit 2 Manschetten geliefert)
11. Luftschlauch
12. Batteriefachabdeckung (4 X 1,5 V Typ AA (LR6) Batterien)

Einlegen der Batterien (siehe Abb. 2–3)

- Entfernen Sie die Batteriefachabdeckung unten am Gerät und legen Sie 4 AA LR6 Alkali-Batterie richtig gepolt ein (siehe Symbol im Batteriefach).
- Anmerkung: Stellen Sie nach dem Einlegen neuer Batterien immer das Datum und die Uhrzeit neu ein, um sicherzustellen, dass die Messergebnisse mit dem richtigen Datum und der korrekten Uhrzeit gespeichert werden.



Werfen Sie nur leere Batterien weg. Sie gehören nicht in den Hausmüll und sollten bei entsprechenden Sammelstellen oder bei Ihrem Fachhändler entsorgt werden.



Abb. 2



Abb. 3

Wahl der richtigen Manschette

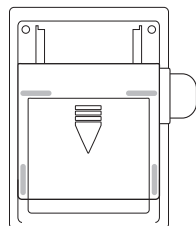
Für genaue Messungen ist es wichtig, die richtige Manschettengröße für Ihren Oberarm zu wählen. Wählen Sie die Größe für Ihren Oberarmumfang und achten Sie darauf, dass der untere Rand der Manschette 2–3 cm über Ihrem Ellenbogen ist.

- Kleine/Mittelgroße Manschette = Armumfang von 22 bis 32 cm
- Große/Sehr große Manschette = Armumfang von 32 bis 42 cm

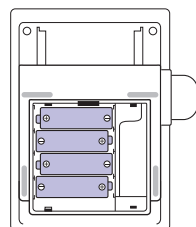
Anlegen der Armmanschette

1. Schieben Sie das Ende der Armmanschette, das am weitesten vom Schlauch entfernt liegt, durch den Metallring, um eine Schlaufe zu bilden. Der weiche Stoff sollte sich innen in der Manschette befinden.



Abb. 4



Abb. 5

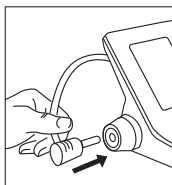

Abb. 6

2. Stecken Sie den Luftschlauch in den Anschluss (Abb. 4).
3. Wenn die Manschette richtig ausgerichtet ist, befindet sich der Klettverschluss außen an der Manschette und der Metallring kommt nicht mit der Haut in Berührung (Abb. 5).
4. Schieben Sie Ihren linken Arm durch die Manschettenschlaufe. Die Unterseite der Manschette sollte ca. 2–3 cm über dem Ellenbogen liegen. Der Schlauch sollte über der Oberarmarterie auf der Innenseite des Arms liegen (Abb. 6).

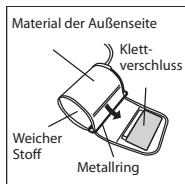

Abb. 7

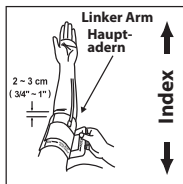

Abb. 8

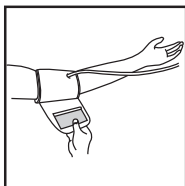

Abb. 9

5. Ziehen Sie die Manschette so fest an, dass Ober- und Unterkante eng an Ihrem Arm anliegen (Abb. 7).
6. Wenn die Manschette richtig positioniert ist, drücken Sie den Klettverschluss fest gegen die Außenseite der Manschette.
7. Diese Manschette ist für die Verwendung geeignet, wenn die <<Index>>-Markierung nach dem Festziehen um Ihren Arm herum innerhalb des <<OK-Bereichs>> liegt, der durch zwei Pfeile gekennzeichnet ist (Abb. 8).
8. Setzen Sie sich auf einen Stuhl und stützen Sie Ihren Arm auf einem Tisch ab, sodass sich die Manschette auf einer Höhe mit Ihrem Herz befindet (Abb. 9).

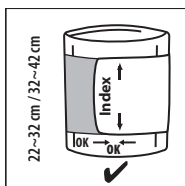
Display BUA6150

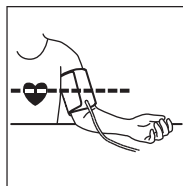
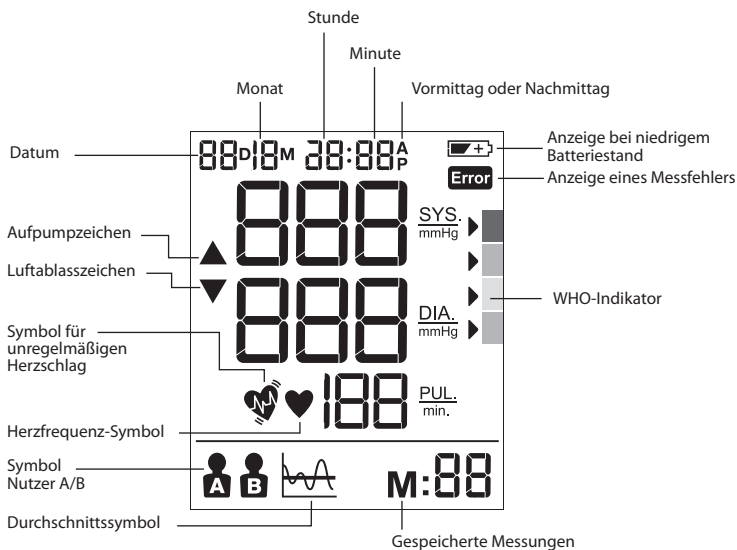

Auswahl von Nutzer A oder B

- Stellen Sie sicher, dass das Gerät ausgeschaltet ist.
- Schieben Sie den Benutzer-Schalter auf Nutzer A oder Nutzer B. Der ausgewählte Benutzermodus blinkt auf der LCD-Anzeige auf.











Der WHO/ESH-Indikator zur Evaluierung von Blutdruckdaten

ROT >	!!!
ORANGE >	!!
GELB >	!
GRÜN >	✓

Dieses Gerät hat eine Blutdruckmessanzeige gemäß der Richtlinien der WHO und der European Hypertension Society (ESH). Bei jeder Messung auf dem Bildschirm zeigt der Cursor die Empfehlung mit den entsprechenden Farben von grün bis rot an. Diese Klassifizierung dient zu Ihrer Orientierung, damit Sie die Werte besser verstehen. Wenn Sie die Klassifizierung beunruhigt, sollten Sie baldmöglichst Ihren Arzt konsultieren.

Wenn Ihr Blutdruck im Bereich schwerer Hypertonie liegt, mit Werten von 180 mmHg systolisch und darüber, und/oder 110 mmHg diastolisch und darüber, und Sie ein oder zwei Messungen in diesem Bereich haben, suchen Sie bitte umgehend Ihren Arzt auf.

Einstellen von Monat, Datum und Uhrzeit



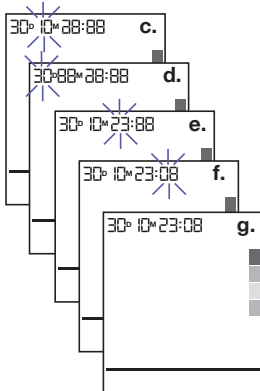

- Schalten Sie das Gerät zum Einstellen von Datum/Uhrzeit aus.
- Drücken Sie die Einstelltaste  (4), um mit dem Einstellen des Jahrs zu beginnen. „Jahr“ blinkt auf dem Display. Drücken Sie  (3), um das Jahr in 1er-Schritten richtig einzustellen.
- Drücken Sie die Einstelltaste  (4), um mit dem Einstellen des Monats zu beginnen. „Monat“ blinkt auf dem Display. Drücken Sie  (3), um das Monat in 1er-Schritten richtig einzustellen.
- Drücken Sie die Einstelltaste  (4), um mit dem Einstellen des Tags zu beginnen. „Tag“ blinkt auf dem Display. Drücken Sie  (3), um den Tag in 1er-Schritten richtig einzustellen.
- Drücken Sie die Einstelltaste  (4), um mit dem Einstellen der Stunde zu beginnen. „Stunde“ blinkt auf dem Display. Drücken Sie  (3), um die Stunde in 1er-Schritten richtig einzustellen.
- Drücken Sie die Einstelltaste  (4), um mit dem Einstellen der Minuten zu beginnen. „Minute“ blinkt auf dem Display. Drücken Sie  (3), um die Minuten in 1er-Schritten richtig einzustellen.
- Drücken Sie die Einstelltaste  (4), um das Einstellen von Datum/Uhrzeit abzuschließen. Es blinkt nichts mehr auf dem Display.





Anmerkung: Wenn Sie die Einstelltaste gedrückt halten, können Sie durch die Werte scrollen.

Durchführen einer Messung

Legen Sie die Manschette um Ihren Arm herum an (siehe „Anlegen der Armmanschette“ im obigen Abschnitt).

- Setzen Sie sich aufrecht auf einen Stuhl, um die richtige Haltung einzunehmen.
- Drücken Sie die Starttaste  |  (1) und lassen Sie sie wieder los, Datum/Uhrzeit und der momentan gewählte Nutzer werden angezeigt.
- Stellen Sie den Nutzer-A/B-Schalter (6) auf A für Nutzer A oder auf B für Nutzer B. Auf dem LCD-Display wird das Symbol für Nutzer A oder Nutzer B angezeigt.
- Drücken Sie die Starttaste  |  (1) und lassen Sie sie wieder los, alle Symbole auf dem Display werden 2 Sekunden lang angezeigt. Der Luftdruck wird automatisch bis auf ein bestimmtes Druckniveau aufgepumpt. Anschließend beginnt die Messung. Bewegen Sie sich und sprechen Sie während des Messens des Blutdrucks nicht. Überkreuzen Sie die Beine während der Messung nicht und stellen Sie Ihre Füße flach auf den Boden.
- Nachdem die Manschette aufgepumpt wurde, wird der Puls festgestellt. Das Herzfrequenz-Symbol  beginnt zu blinken.
- Nach der Messung werden auf dem LCD-Display die Ergebnisse und der WHO-Indikator-Pfeil angezeigt.

Schalten Sie das Gerät nach der Benutzung durch Drücken der Starttaste  |  (1) aus. Alternativ schaltet es sich nach 1 Minute automatisch aus.

Speicherfunktion

Ihr Blutdruckmessgerät kann die letzten 40 Messungen jedes Benutzers speichern.

Speichern von Messdaten

Nach jeder Blutdruckmessung werden der systolische und der diastolische Blutdruck, Pulsfrequenz sowie Uhrzeit und Datum automatisch gespeichert. Speicher #01 ist immer der aktuellste. Wenn der Speicher voll ist, werden die ältesten Werte überschrieben.

Drücken Sie die Speichertaste **M** (2), um sich die gespeicherten Daten anzusehen. Die letzten Speicherdaten (sys/dia/pul) mit Datum/Uhrzeit der Messung, IHB- und WHO-Indikator werden auf dem LCD-Display angezeigt. Drücken Sie die Speichertaste **M** (2) erneut, um die vorherigen Daten anzuzeigen. Vergewissern Sie sich vor der Benutzung, dass der richtige Nutzer, A oder B, ausgewählt ist.

Dieses Gerät ist nicht als Ersatz für regelmäßige Untersuchungen durch Ihren Arzt bestimmt. Suchen Sie Ihren Arzt weiterhin regelmäßig für eine professionelle Blutdruckmessung auf

Durchschnittsfunktion

Drücken Sie die Durchschnittstaste  (5), um die letzten 3 Messungen auf dem LCD-Display anzuzeigen.

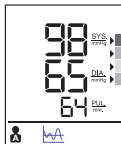

Daten löschen

Schalten Sie das Gerät aus, drücken Sie die Speichertaste **M** (2) und halten Sie sie für mehr als 5 Sekunden gedrückt. Auf dem LCD-Display blinkt „dEL ALL“. Stellen Sie vor der Benutzung sicher, dass der richtige Nutzer, A oder B, ausgewählt ist.

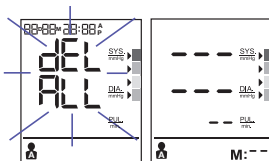

Drücken Sie die Speichertaste **M** (2) erneut. Auf dem LCD-Display wird „---“ angezeigt, um anzuzeigen, dass alle gespeicherten Daten des entsprechenden Nutzers gelöscht wurden.

Ermittlung unregelmäßigen Herzschlags

Die Anzeige dieses Symbols  zeigt, dass während der Messung eine gewisse Pulsunregelmäßigkeit erkannt wurde. Wenn Sie während der Messung sprechen, sich bewegen, zittern oder einen unregelmäßigen Puls haben, kann dieses Symbol erscheinen. Normalerweise ist dies kein Grund zur Sorge. Wenn das Symbol jedoch öfter erscheint, sollten Sie mit Ihrem Arzt sprechen. Das Gerät ersetzt keine kardiologische Untersuchung, hilft jedoch dabei, Pulsunregelmäßigkeiten bereits frühzeitig zu erkennen.

Anzeige bei niedrigem Batteriestand



Wenn die Anzeige für niedrigen Batteriestand  auf dem Display blinkt, bedeutet dies, dass die Batterie fast leer ist und durch LR6 (AA) Alkali-Batterien ausgetauscht werden muss.

** Nach dem Auswechseln der Batterien schaltet sich ExactFit 3 automatisch in den Zeiteinstell-Modus und zeigt die Zeit der letzten Messung auf dem Display an. Stellen Sie vor der Durchführung der nächsten Messung bitte Datum/Uhrzeit richtig ein, um korrekte Durchschnittsergebnisse zu erhalten.

Aufbewahrung und Reinigung

- Geben Sie das Gerät nach der Benutzung immer in dessen Aufbewahrungs-Etui zurück.
- Setzen Sie das Gerät keiner direkten Sonneneinstrahlung aus und bewahren Sie es nicht bei hohen Temperaturen oder hoher Luftfeuchtigkeit oder an staubigen Orten auf.
- Bewahren Sie es nicht bei extrem niedrigen (unter -20°C) oder extrem hohen (über 60°C) Temperaturen auf.
- Verwenden Sie einen Lappen mit Wasser oder mildem Reinigungsmittel, um das Gehäuse zu reinigen und verwenden Sie anschließend einen trockenen Lappen, um es trocken zu wischen. Verwenden Sie zum Abwischen der Manschette, wenn diese schmutzig ist, einen trockenen Lappen.
- Verwenden Sie zur Reinigung keine aggressiven Reinigungsmittel.
- Wenn das Gerät voraussichtlich längere Zeit nicht benutzt wird, entfernen Sie die Batterien. (Batterien können auslaufen oder anderweitig Schäden verursachen.)
- Modifizieren Sie das Gerät nicht. Öffnen Sie das Gerät NIEMALS! Dadurch erlischt die Gewährleistung des Herstellers.

Was tun, wenn ...

Problem	Ursache	Lösung
Herzfrequenz-Symbol 	Erscheint bei der Messung und blinkt, wenn der Puls festgestellt wird.	<ul style="list-style-type: none"> Die Messung wird durchgeführt, halten Sie sich still.
Anzeige bei niedrigem Batteriestand 	Erscheint wenn der Batteriestand sehr niedrig oder die Positionierung der Batterien falsch ist.	<ul style="list-style-type: none"> Ersetzen Sie alle vier Batterien durch neue. Legen Sie die Batterien richtig positioniert ein. Achten Sie auf die +/- Symbole.
Messfehler 	Erscheint, wenn genauer Blutdruck und Puls nicht ermittelt werden konnten.	<ul style="list-style-type: none"> Drücken Sie die „Start/Stop“-Taste erneut und wiederholen Sie die Messung. Überprüfen Sie, ob die Manschette gemäß der Anweisungen angelegt ist. Vergewissern Sie sich, dass der Schlauch nicht geknickt ist. Stellen Sie sicher, dass Ihre Hand entspannt und geöffnet (nicht zu einer Faust geballt) ist. Vergewissern Sie sich, dass Sie während der Messung nicht sprechen und sich nicht bewegen. Stellen Sie sicher, dass Ihre Haltung korrekt ist.
E1 wird angezeigt	Die Manschette ist nicht fest genug angelegt.	<ul style="list-style-type: none"> Legen Sie die Manschette besser an und wiederholen Sie die Messung.
E2 wird angezeigt	Die Manschette ist zu fest angelegt.	<ul style="list-style-type: none"> Legen Sie die Manschette besser an und wiederholen Sie die Messung.
E 10 oder E 11 wird angezeigt	Das Gerät hat Bewegung oder Sprechen wahrgenommen, oder der Puls ist während der Messung zu schwach.	<ul style="list-style-type: none"> Entspannen Sie sich einen Moment und wiederholen Sie dann die Messung.
E 20 wird angezeigt	Bei der Messung wird kein Puls wahrgenommen.	<ul style="list-style-type: none"> Lockern Sie Ihre Kleidung am Arm und führen Sie die Messung erneut durch.
E 21 wird angezeigt	Messung inkorrekt.	<ul style="list-style-type: none"> Entspannen Sie sich einen Moment und wiederholen Sie dann die Messung.
EE 3 - EE15	Fehler beim Messen.	<ul style="list-style-type: none"> Führen Sie die Messung erneut durch. Falls das Problem bestehen bleibt, setzen Sie sich für weitere Unterstützung mit Ihrem Händler oder mit unserer Kundendienstabteilung in Verbindung. Beziehen Sie sich für Kontaktdaten und Rücksendeangaben auf die Gewährleistung.

Technische Daten

Messmethode	Oszillometrisch
Modell-Nummer	BUA6150
Messbereich	Druck 0~300 mmHg Puls 40~199 Schläge/Minute
Genauigkeit	Druck +/- 3 mmHg Puls +/- 5 % max.
Aufpumpen	Deluxe automatisch
Display	LCD hinterleuchtet
Speicherplätze	40 pro Benutzer
Manschettengröße	Kleine Manschette = 22–32 cm Armumfang Große Manschette = 32–42 cm Armumfang
Betriebstemperatur	+10°C ~ + 40°C, unter 85% relative Luftfeuchtigkeit
Aufbewahrungstemperatur	-20°C ~ +60°C, unter 85% relative Luftfeuchtigkeit
Betriebsluftdruck	860–1060 hPa
Gewicht des Geräts	ca. 500 gr (ohne Batterien)
Stromversorgung	Alkalibatterie: 4 x AA (LR6) 1,5 V
Batterielebensdauer	300 Messungen
Automatische Abschaltung	immer nach 1 Minute Inaktivität
Zubehör	4 Batterien, 2 Armmanschetten mit Schlauch, Bedienungsanleitung, Aufbewahrungs- und Reisebeutel
Lebensdauer	5 Jahre



Wichtig



Lesen Sie die Betriebsanleitung.

Wenn das Gerät nicht innerhalb der angegebenen Bereiche für Temperatur, Luftfeuchtigkeit und Luftdruck verwendet wird, kann die technische Messgenauigkeit nicht garantiert werden.

Klassifizierung:



Gerät mit interner Stromversorgung.
Anwendungsteile vom Typ BF.

IP22

Geschützt gegen feste Fremdkörper mit Durchmessern von 12,5 mm und darüber.
Geschützt gegen senkrecht herabfallende Wassertropfen, wenn das Gerät bis zu 15° geneigt ist.

Nicht geeignet für die Verwendung bei Vorhandensein entflammbarer Anästhetikamischungen mit Luft, Sauerstoff oder Lachgas.

Dauerbetrieb mit kurzzeitiger Aufladung.



Betriebstemperatur.



Aufbewahrungstemperatur.



Luftfeuchtigkeit bei der Aufbewahrung.

Änderungen vorbehalten.



Dieses Produkt entspricht den Bestimmungen der EG-Richtlinie 93/42/EWG (Medizinprodukterichtlinie).

MEDIZINISCHE ELEKTRISCHE GERÄTE erfordern besondere Vorsichtsmaßnahmen hinsichtlich EMV. Für eine detaillierte Beschreibung der EMV-Anforderungen, besuchen Sie www.hot-europe.com/support.

Tragbare und mobile HF-Kommunikationsgeräte können medizinische Elektrogeräte stören.



Dieses Gerät darf nicht zusammen mit dem Hausmüll entsorgt werden. Altgeräte können bei Ihrem Händler oder bei einer in ihrem Land üblichen Sammelstelle entsorgt werden.

Gewährleistung

Lesen Sie vor der Benutzung dieses Geräts bitte alle Anweisungen durch. Bewahren Sie als Nachweis des Kaufdatums den Kaufbeleg auf. Der Quittungsbeleg muss vorgelegt werden, wenn Sie innerhalb des relevanten Gewährleistungszeitraums Ansprüche geltend machen möchten. Ohne Kaufnachweis im Rahmen der Gewährleistung erhobene Ansprüche sind ungültig.

Die Gewährleistung für Ihr Gerät beträgt zwei Jahre (2 Jahre) ab dem Kaufdatum.

Die Gewährleistung deckt Material- und Verarbeitungsfehler ab, die bei normaler Nutzung auftreten. Defekte Geräte, die diese Kriterien erfüllen, werden kostenlos ausgetauscht.

Die Gewährleistung deckt KEINE Defekte oder Schäden ab, die sich aus unsachgemäßer Benutzung oder der Nichtbefolgung der Gebrauchsanweisung ergeben. Die Gewährleistung erlischt, wenn das Gerät geöffnet, manipuliert oder mit Teilen oder Zubehör verwendet wird, die/das nicht von Braun sind/ist, oder wenn Reparaturen von nicht autorisierten Personen vorgenommen werden.

Zubehör und Verbrauchsmaterialien sind von der Garantie ausgeschlossen.

Besuchen Sie für Supportanfragen bitte www.hot-europe.com/support. Servicekontaktinformationen finden Sie am Ende dieses Benutzerhandbuchs.

Diese Gewährleistung gilt nur für Europa, Russland, den Nahen Osten und Afrika.

Nur GB: Ihre gesetzlichen Rechtsansprüche als Verbraucher sind davon nicht betroffen.

LOT und SN Ihres Geräts sind auf dem Typenschild auf der Rückseite des Produkts abgedruckt.

Das Fertigungsdatum ist aus der CHARGEN-Nr. auf der Rückseite des Geräts zu ersehen. Die ersten 3 Zahlen nach der Chargen-Nr. bezeichnen den Tag des Jahres der Fertigung. Die nächsten beiden Zahlen sind die letzten Ziffern des Kalenderjahres der Fertigung und die Buchstaben am Ende zeigen den Hersteller des Produkts an, z. B.: CHARGEN-Nr. (LOT 15614TRA). Dieses Produkt wurde am Tag 156 im Jahr 2014 vom Hersteller mit dem Code TRA gefertigt.

Tilsigtet anvendelse af Braun ExactFit™ 3

Denne Braun blodtryksmåler til brug på overarmen er udviklet til præcise og komfortable blodtryksmålinger. Målenøjagtigheden af Braun blodtryksmåleren til brug på overarmen blev testet på fremstillingstidspunktet og dokumenteret ved hjælp af klinisk forskning i overensstemmelse med ESH.

Det bør du vide om blodtryk

Blodtrykket ændrer sig konstant hele dagen. Det stiger kraftigt tidligt om morgenen og falder i løbet af formiddagen. Blodtrykket stiger igen om eftermiddagen, og falder endelig til et lavt niveau om natten. Det kan også variere over et kort tidsrum. Derfor kan aflæsningerne fra på hinanden følgende målinger svinge.

Denne enhed viser din blodtryksmåling med reference til to værdier: systolisk og diastolisk. Det systoliske blodtryk (det høje tal) angiver, hvor meget tryk dit blod udøver mod dine arterievægge, når hjertet slår. Det diastoliske blodtryk (det lavere tal) angiver, hvor meget tryk dit blod udøver mod dine arterievægge, mens hjertet hviler mellem slagene. Puls værdien vises også efter hver måling.

Det blodtryk, der måles i en læges konsultation, giver kun en øjeblikkelig værdi. Gentagne målinger derhjemme afspejler bedre de faktiske blodtryksværdier under hverdagsforhold.

Desuden har mange mennesker et forskelligt blodtryk, når de måler hjemme, fordi de plejer at være mere afslappede end når de er hos lægen. Regelmæssige blodtryksmålinger taget hjemme kan give din læge værdifulde oplysninger om dine normale blodtryksværdier under faktiske "hverdagsforhold".

ESH (European Society of Hypertension, det europæiske blodtryks selskab) og WHO (Verdenssundhedsorganisationen) har fastlagt følgende standardblodtryksværdier, når der måles ved hvilepuls i hjemmet:

Blodtryk (mmHg)	Normale værdier	Klasse 1 let forhøjet blodtryk	Klasse 2 moderat forhøjet blodtryk	Klasse 3 svært forhøjet blodtryk
SYS = systolisk (højeste værdi)	op til 134	135–159	160–179	≥180
DIA = diastolisk (laveste værdi)	op til 84	85–99	100–109	≥110



Sikkerhedsoplysninger og vigtige forholdsregler

Læs hele brugsanvisningen grundigt for at sikre nøjagtige måleresultater.

Personer, der lider af hjertearytmi, karforsnævring, åreforkalkning i ekstremiteterne, diabetes eller brugere af hjertepacemakere, bør konsultere egen læge, inden de måler deres blodtryk selv. Afvigelse i blodtryksværdier kan forekomme i sådanne tilfælde.

Hvis din blodtryksmåling ligger i området for svært forhøjet blodtryk med værdier på 180 mmHg systolisk og derover og/eller 110 mmHg diastolisk og derover, og du har en eller to målinger i dette område - bedes du straks kontakte din læge.

Hvis du er i medicinsk behandling eller tager medicin af en hvilken som helst art, bedes du konsultere lægen først.

Brug af blodtryksmåleren er ikke beregnet til at erstatte konsultation hos din læge.

Vigtige regler for nøjagtig blodtryksmåling

Mål altid blodtrykket på samme tidspunkt hver dag og under identiske forhold.





Mål ikke inden for 30 minutter efter at du har røget, drukket kaffe eller te, eller nogen form for fysisk udfoldelse, da disse faktorer vil påvirke målingen.

Mål altid på samme arm. Venstre arm anbefales. Du må ikke bevæge dig eller tale. Sid ikke med benene over kors, og placér fødderne fladt på gulvet.

Manchetten skal have direkte kontakt med huden. Anbring ikke manchetten over en jakke, trøje eller skjorte.

Hvis du vil tage flere målinger, så vent ca. 3 minutter, før du tager en ny måling.

Produktbeskrivelse (se side 1–2, fig. 1)

1. Startknap  | 
2. Hukommelsesknop **M**
3. Knap til justering af dato/klokkeslæt **▲**
4. Indstillingsknop 
5. Gennemsnitsknop 
6. Bruger A/B-omskifter
7. LCD-display
8. Slangetilslutning
9. Konnektor
10. Manchet (leveres med 2 manchetter)
11. Luftslange
12. Batterirumsdæksel (4 X 1,5 V type AA (LR6) batterier)

Isætning af batterier (Se fig. 2–3)

- Fjern dækslet til batterirummet på bunden af enheden, og indsæt 4 AA LR6 alkaliske batterier med korrekt polaritet (se symbol i batterirummet).
- Bemærk: Indstil altid dato og klokkeslæt igen efter isætning af nye batterier for at sikre, at måleresultaterne gemmes med korrekt dato og klokkeslæt.



Kassér kun opbrugte batterier.
De må ikke bortskaffes i husholdningsaffaldet, men på passende indsamlingssteder eller hos din forhandler.

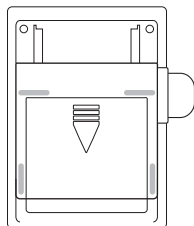

Fig. 2

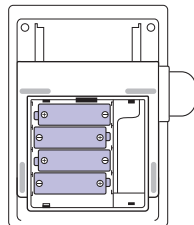

Fig. 3

Valg af den rette manchet

For nøjagtig måling er det vigtigt at vælge manchetten med den størrelse, som passer bedst på din overarm. Vælg manchetstørrelsen i henhold til armens omkreds, og sørg for at underkanten af manchetten sidder 2 ~ 3 cm over albuen.

- Lille/medium manchet = 22~32 cm armomkreds
- Stor/ekstrastor manchet = 32~42 cm armomkreds

Påsætning af manchetten

1. Skub enden af manchetten længst væk fra slangen gennem metalringen. Det glatte stof skal være på indersiden af manchetten.

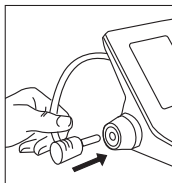

Fig. 4

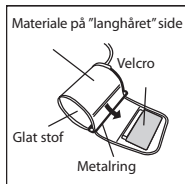

Fig. 5

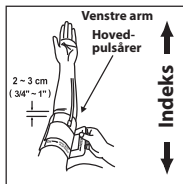

Fig. 6

2. Slut luftslangen til konnektoren (fig. 4).
3. Hvis manchetten er placeret korrekt, vil velcroen være på ydersiden af manchetten, og metalringen vil ikke røre ved huden (fig. 5).
4. Før din venstre arm gennem åbningen i manchetten. Underkanten af manchetten skal være ca. (2 ~ 3 cm) over albuen. Slangen skal ligge over hovedpulsåren på indersiden af armen (fig. 6).

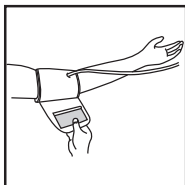

Fig. 7

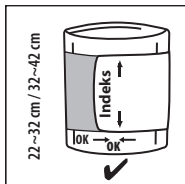

Fig. 8

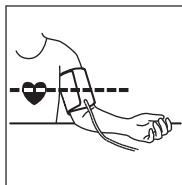
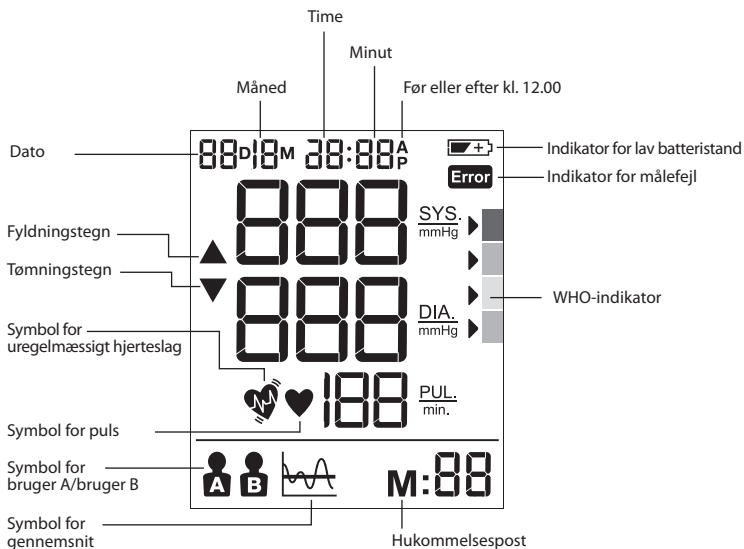

Fig. 9

5. Træk i manchetten, således at over- og underkanten strammes omkring armen (fig. 7).
6. Når manchetten er placeret korrekt, skal du trykke velcroen fast mod den "langhårede" side af manchetten.
7. Denne manchet er egnet til brug, hvis <<index>>-mærket ligger inden for <<ok-området>>, som er markeret med to pile, når manchetten er strammet til omkring armen (fig. 8).
8. Sæt dig på en stol og læg din arm på bordet, så manchetten er i samme højde som dit hjerte (fig. 9).

Display BUA6150



Sådan vælges bruger A/bruger B

- Sørg for, at produktet er slukket.
- Tryk brugeromskifteren til bruger A eller bruger B. Den aktuelle brugerfunktion vil blinke på LCD-skærmen.











WHO/ESH-indikatoren til vurdering af blodtryksdata

RØD >	!!!
ORANGE >	!!
GUL >	!
GRØN >	✓

Denne enhed har en blodtryksniveauindikator, der er fastlagt i henhold til retningslinjerne fra WHO og det europæiske blodtryksksselskab (ESH). For hver måling, der vises på skærmen, angiver markøren blodtryksniveauet med den tilsvarende farvekode, fra grøn til rød. Du kan bruge denne klassifikation dagligt til at hjælpe dig med at forstå dit blodtryksniveau. Hvis du er meget bekymret over klassificeringen, skal du kontakte din læge hurtigst muligt.

Hvis din blodtryksmåling ligger i området for svært forhøjet blodtryk med værdier på 180 mmHg systolisk eller derover og/eller 110 mmHg diastolisk eller derover, og du har en eller to målinger i dette område - bedes du straks kontakte din læge.

Indstilling af måned, dato og klokkeslæt



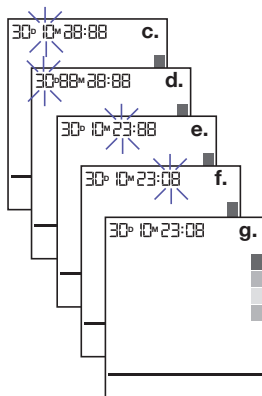

- Sluk for enheden for at indstille dato/klokkeslæt.
- Tryk på indstillingsknappen  (4) for at starte indstillingen af årstal, hvorefter "år" blinker på displayet. Tryk på  (3) for at justere årstallet 1 år ad gangen.
- Tryk på indstillingsknappen  (4) for at starte indstillingen af "måned", dernæst blinker "måneden", og brugeren kan trykke på knappen til justering  (3) for at justere måneden med 1 måned ad gangen.
- Tryk på indstillingsknappen  (4) for at starte indstillingen af "dag", dernæst blinker "dagen", og brugeren kan trykke på knappen til justering  (3) for at justere dagen med 1 dag ad gangen.
- Tryk på indstillingsknappen  (4) for at starte indstillingen af "time", dernæst blinker "tiden", og brugeren kan trykke på knappen til justering  (3) for at justere timerne med 1 time ad gangen.
- Tryk på indstillingsknappen  (4) for at starte indstillingen af "minutter", dernæst blinker "minutterne", og brugeren kan trykke på knappen til justering  (3) for at justere minutter.
- Tryk på indstillingsknappen  (4) for at afslutte al indstilling af dato/klokkeslæt, hvorefter enheden holder op med at blinke.



Bemærk: Hvis justeringsknappen holdes inde, køres værdien op eller ned.

Sådan måles blodtrykket

Vikl manchetten om armen (se afsnittet om "påsætning af manchetten" ovenfor).

- Sid i opret stilling på stolen, så du har en korrekt holdning.
- Tryk og slip startknappen  |  (1), dato/klokkeslæt og den aktuelle bruger vises.
- Indstil bruger A/B-omskifteren (6) til A for bruger A eller B for bruger B. LCD-skærmen viser symbolet for bruger A eller bruger B.
- Tryk og slip startknappen  |  (1), alle ikoner på displayet vises i 2 sekunder. Lufttrykket pumpes automatisk op til et fastsat niveau, og målingen startes
Du må ikke bevæge dig eller tale, mens dit blodtryk måles. Under målingen må du ikke sidde med benene over kors, og dine fødder skal være placeret fladt på gulvet.
- Når lufttrykket er øget, registreres pulsen, og symbolet for pulsen  begynder at blinke.
- LCD-skærmen viser resultaterne og WHO-indikatorpilen efter målingen.



Efter brug slukkes enheden ved at trykke på startknappen  |  (1), eller også slukker enheden automatisk efter 1 minut.

Hukommelsesfunktion

Din blodtryksmåler kan gemme de seneste 40 målinger for hver bruger.

Lagring af måledata

Efter hver blodtryksmåling bliver systolisk tryk, diastolisk tryk, puls samt tidspunkt og dato for den pågældende dag automatisk gemt. Hukommelse # 01 er altid den nyeste. Når hukommelsen er fuld, overskrives de ældste værdier.

Tryk på hukommelsesknappen  (2) for at gennemse de gemte data. De sidste hukommelsesdata (sys/dia/pul) med måledato/klokkeslæt, IHB og WHO-indikator vises på LCD-displayet. Tryk igen på hukommelsesknappen  (2) for at få vist de tidligere data. Sørg for, at den korrekte bruger (A eller B) er valgt før brug.

Denne enhed er ikke beregnet som erstatning for regelmæssige besøg hos din læge. Du bedes fortsat få foretaget professionelle målinger regelmæssigt hos din læge.

Gennemsnitsfunktion

Tryk på enheden, tryk og hold på hukommelsesknappen **WA** (5) for at se de seneste 3 gennemsnitsmålinger på LCD-displayet.

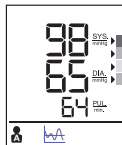

Sletning af data

Sluk for enheden, tryk og hold på hukommelsesknappen **M** (2) i mere end 5 sekunder. LCD-displayet blinker "dEL ALL". Sørg for, at den korrekte bruger (A eller B) er valgt før brug.

Tryk på hukommelsesknappen **M** (2) igen. LCD-displayet viser "---", hvilket betyder, at alle gemte data for den pågældende bruger er slettet.

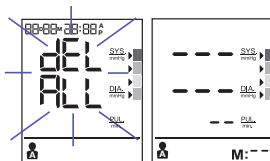

Registrering af uregelmæssigt hjerteslag

Visningen af dette symbol  betyder, at der blev registreret en vis uregelmæssighed i hjerteslaget under målingen. At tale, flytte sig, rystelser eller et uregelmæssigt hjerteslag under målingen kan medføre, at dette ikon vises. Normalt er dette ikke nogen grund til bekymring, men hvis symbolet vises ofte, anbefaler vi at du søger lægehjælp. Enheden erstatter ikke en hjerteundersøgelse, men tjener til at registrere uregelmæssigheder i hjerteslaget på et tidligt stadium.

Indikator for lav batteristand



Når indikatoren for lav batteristand  blinker på displayet betyder det, at batteristanden er lav, og de fire batterier skal udskiftes med alkaliske LR6 (AA)-batterier.

** Når du har udskiftet batterierne, skifter ExactFit 3 automatisk til tidsindstillingsfunktion og viser tidspunktet for den seneste måling på displayet. Indstil aktuel dato/klokkeslæt, før du tager den næste måling, for at få det korrekte gennemsnitlige resultat.

Opbevaring og rengøring

- Opbevar altid enheden i tasken efter brug.
- Anbring ikke enheden i direkte sollys, i høje temperaturer eller på fugtige og støvede steder.
- Må ikke opbevares i ekstremt lave (under -20 °C) eller høje (over 60 °C) temperaturer.
- Brug en klud med vand eller mildt rengøringsmiddel til at rengøre enheden, og brug en tør klud til at tørre den. Brug en tør klud til at tørre manchetten, når den er snavset.
- Brug ikke stærke rengøringsmidler til at rengøre enheden.
- Når enheden ikke skal bruges i lang tid, skal du tage batterierne ud. (Batterier kan lække eller forårsage skader).
- Enheden må ikke modificeres. Åbn aldrig enheden! Dette vil gøre fabrikantens garanti ugyldig.

Hvad gør du, hvis...

Problem	Årsag	Løsning
Symbol for puls 	Vises under måling og blinker, når der registreres en puls.	<ul style="list-style-type: none"> Målingen udføres, forhold dig i ro.
Indikator for lav batteristand 	Vises, når batterispændingen er for lav eller batterierne er isat forkert.	<ul style="list-style-type: none"> Udskift alle fire batterier med nye batterier. Isæt batterierne korrekt, så +/- symbolerne vender korrekt.
Målefejl Error	Vises, når blodtryk og puls ikke kunne måles nøjagtigt.	<ul style="list-style-type: none"> Tryk på "start/stop"-knappen igen, og mål én gang til. Kontrollér, at manchetten er sat korrekt på. Kontrollér, at der ikke er nogen knæk på slangen. Kontroller, at din hånd er åben og afslappet. Kontrollér, om du taler eller bevæger dig under målingen. Kontroller, at din kropstilling er korrekt.
E1 vises	Manchetten sidder ikke godt fast.	<ul style="list-style-type: none"> Sæt manchetten på igen, og mål dernæst igen.
E2 vises	Manchetten er meget stram.	<ul style="list-style-type: none"> Sæt manchetten på igen, og mål dernæst igen.
E 10 eller E 11 vises	Måleren registrerede bevægelser, tale eller for svag puls under målingen.	<ul style="list-style-type: none"> Slap af et øjeblik, og mål dernæst igen.
E 20 vises	Måleprocessen detekterer ikke pulssignalet.	<ul style="list-style-type: none"> Løsn beklædningsgenstande på armen, og mål dernæst igen.
E 21 vises	Forkert måling.	<ul style="list-style-type: none"> Slap af et øjeblik, og mål dernæst igen.
EE 3 - EE15	Fejl under måling.	<ul style="list-style-type: none"> Gentag målingen. Hvis problemet fortsætter, så kontakt forhandleren eller vores kundeserviceafdeling for yderligere assistance. Se garantien for kontaktoplysninger og anvisninger for returnering.

Specifikationer

Målemetode	Oscillometrisk
Modelnummer	BUA6150
Måleområde	Tryk 0 ~ 300 mmHg Puls 40 ~ 199 slag/minut
Nøjagtighed	Tryk +/- 3 mmHg Puls +/- 5 % maks.
Oppumpning	Deluxe automatisk
Display	LCD med baggrundsbelysning
Antal hukommelsesposter	40 poster pr. bruger
Manchetstørrelse	Lille manchet = 22–32 cm armomkreds Stor manchet = 32–42 cm armomkreds
Driftstemperatur	+10 °C ~ + 40 °C, under 85 % relativ fugtighed
Opbevaringstemperatur	-20 °C ~ +60 °C, under 85 % relativ fugtighed
Atmosfærisk driftstryk	860–1060 hPa
Enhedens vægt	Ca. 500 g (uden batterier)
Strømforsyning	Alkalisk batteri: 4 x AA (LR6) 1,5 V
Batterilevetid	300 målinger
Automatisk slukning	Når enheden ikke har været brugt i 1 minut
Tilbehør	4 batterier, 2 manchetter med slange, betjeningsvejledning, pose, taske
Levetid:	5 år.



Vigtigt



Læs brugervejledningen.

Hvis enheden ikke anvendes inden for de specificerede temperaturområder, fugtighedsområder og atmosfæriske trykområder, kan målingens tekniske nøjagtighed ikke garanteres.

Klassifikation:



Udstyr med intern strømforsyning.

Type BF anvendte dele.

IP22

Beskyttet mod massive fremmedlegemer med en diameter på 12,5 mm og derover.
Beskyttet mod lodret faldende vanddråber, når apparatet er vippet op til 15 °.

Ikke egnet til brug i nærvær af brandfarlige bedøvelsesblandinger med luft, ilt eller kvælstofforilte.
Kontinuerlig drift med kortvarig belastning.



Driftstemperatur



Opbevaringstemperatur



Opbevaringsfugtighed

Kan ændres uden varsel.



Dette produkt overholder bestemmelserne i Rådets direktiv 93/42/EØF (direktivet om medicinsk udstyr).

MEDICINSK ELEKTRISK UDSTYR kræver særlige forholdsregler vedrørende elektromagnetisk kompatibilitet (EMC).

For en detaljeret beskrivelse af EMC-krav henvises til www.hot-europe.com/support.

Bærbart og mobilt RF-kommunikationsudstyr kan indvirke på elektromedicinsk udstyr.



Bortskaf ikke produktet som almindeligt husholdningsaffald ved afslutningen af dets levetid. Bortskaffelse kan ske hos din lokale forhandler eller på lokale indsamlingssteder.

Garanti

Læs alle instruktioner, inden du forsøger at bruge denne enhed. Behold kvitteringen som bevis for køb og købsdato. Kvitteringen skal fremlægges, hvis der gøres krav inden for den relevante garantiperiode. Eventuelle krav under garantien er ikke gyldige uden købsbevis.

Der ydes garanti på din enhed i to år (2 år) fra købsdatoen.

Denne garanti dækker mangler i materialer eller udførelse, der opstår under normal brug; defekte enheder, der opfylder disse kriterier, vil blive udskiftet gratis.

Garantien dækker IKKE defekter eller skader som følge af misbrug eller manglende overholdelse af brugervejledningen. Garantien bliver ugyldig, hvis enheden åbnes, manipuleres eller anvendes med ikke-Braun-mærkede dele eller tilbehør, eller hvis reparationer udføres af uautoriserede personer.

Tilbehør og forbrugsvarer er udelukket fra enhver garanti.

Hvis du har spørgsmål om support, bedes du besøge www.hot-europe.com/support eller finde service-kontaktoplysningerne sidst i denne brugervejledning.

Denne garanti gælder kun for Europa, Rusland, Mellemøsten og Afrika.

Kun Storbritannien: Dette påvirker ikke dine lovbestedte rettigheder som forbruger.

LOT- og SN-numrene for enheden er trykt på klassificeringsetiketten på produktets bagside.

Fremstillingsdatoen angives af LOT, der befinder sig på enhedens bagside. De første tre numeriske cifre efter "LOT No" repræsenterer dagen i fremstillingsåret. De næste to numeriske cifre repræsenterer de sidste to tal i kalenderåret for fremstilling, og bogstavet/bogstaverne i slutningen angiver producenten.

F. eks.: LOT 15614TRA: Produktet blev fremstillet på dag 156, år 2014 hos producentkode TRA.

Uso previsto de ExactFit™ 3 de Braun

El tensiómetro de brazo Braun ha sido desarrollado para mediciones precisas y cómodas de la presión arterial. La precisión de medición del tensiómetro de brazo Braun fue sometida a pruebas en el momento de su fabricación y comprobada mediante investigación clínica según la ESH, la Sociedad Europea de Hipertensión.

Qué debe saber acerca de la tensión arterial

La tensión arterial cambia constantemente a lo largo del día. Sube bruscamente a primera hora de la mañana y baja al final de la mañana. La presión arterial aumenta nuevamente por la tarde y finalmente cae a un nivel bajo durante la noche. También puede variar en un corto período de tiempo. Por tanto, las lecturas de mediciones sucesivas pueden fluctuar.

Este dispositivo le indicará la lectura de su presión arterial según dos valores: sistólica y diastólica. La presión arterial sistólica (el número superior) indica la presión que ejerce la sangre contra las paredes de las arterias durante el latido del corazón. La presión arterial diastólica (el número más bajo) indica la presión que ejerce la sangre contra las paredes de las arterias mientras el corazón está descansando entre latidos. También se indica el pulso después de cada medición.

La presión arterial medida en un consultorio médico sólo proporciona un valor momentáneo. Las mediciones repetidas en el hogar reflejan mejor los valores reales de la presión arterial en condiciones cotidianas.

Además, muchas personas tienen una presión arterial diferente cuando se realiza la medición en casa, porque tienden a estar más relajadas que cuando están en el consultorio médico. Las mediciones regulares de la presión arterial tomadas en casa pueden proporcionar a su médico una valiosa información sobre sus valores normales de presión arterial en condiciones "cotidianas" reales.

La ESH (Sociedad Europea de Hipertensión) y la OMS (Organización Mundial de la Salud) han establecido los siguientes valores estándar de presión arterial al realizar mediciones con pulso en reposo en casa:

Tensión arterial (mmHg)	Valores normales	Grado 1 ligera hipertensión	Grado 2 hipertensión moderada	Grado 3 hipertensión severa
SYS = sistólica (valor superior)	hasta 134	135–159	160–179	≥180
DIA = diastólica (valor inferior)	hasta 84	85–99	100–109	≥110



Información sobre seguridad y precauciones importantes

Para garantizar unos resultados precisos de las mediciones, lea atentamente todas las instrucciones de uso.

Las personas que padezcan arritmia cardíaca, vasoconstricción, arteriosclerosis en las extremidades, diabetes o que tengan implantado un marcapasos deberán consultar a su médico antes de tomarse la tensión arterial ellas mismas.

Si la lectura de su presión arterial se encuentra en el rango de hipertensión severa con valores de 180 mmHg sistólica o más, y/o 110 mmHg diastólica o más, y tiene una o dos lecturas en este rango, rogamos consulte inmediatamente con su médico.

Si está usted recibiendo un tratamiento médico o tomando alguna medicación, consulte antes a su médico.

Este tensiómetro no está diseñado como un sustituto de una consulta con su médico.

Principales pasos para medir la tensión arterial con precisión

Realice las lecturas siempre a la misma hora del día, bajo las mismas condiciones.





No tome una medición en un periodo de 30 minutos después de fumar, beber café o té o cualquier otra actividad. Estos factores influirán en la medición.

Mida siempre en el mismo brazo. Se recomienda el brazo izquierdo. No se mueva ni hable. No cruce las piernas y ponga los pies en el suelo.

Coloque el manguito en contacto directo con la piel. No lo coloque encima de ropa.

Si quiere tomar varias mediciones, espere unos 3 minutos antes de la siguiente.

Descripción del producto (Ver página 1–2, Fig. 1)

- 1 Botón de inicio  | 
2. Botón de memoria **M**
3. Botón de ajuste de fecha/hora ▲
4. Botón de ajuste 
5. Botón de promedio 
6. Interruptor de usuario A/B
7. Pantalla LCD
8. Conexión de tubo
9. Conector
10. Manguito (se suministra con 2 manguitos)
11. Tubo de aire
12. Tapa del compartimento de las pilas (4 pilas de 1,5V tipo AA (LR6))

Insertar las pilas (Ver Fig. 2–3)

- Quite la tapa del compartimento de pilas de la parte inferior de la unidad e introduzca 4 pilas alcalinas AA LR6 prestando atención a la polaridad correcta (compruebe el símbolo en el compartimento de las pilas)
- Nota: reajuste siempre la fecha y la hora cuando cambie las pilas por unas nuevas para asegurarse de que se guardan los resultados correctos de fecha y hora.



Deseche solo pilas vacías.
No debe tirarlas en la basura doméstica, sino en un punto de recogida adecuado o en el punto de venta.

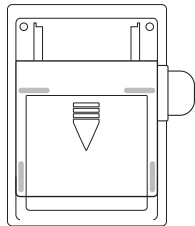

Fig. 2

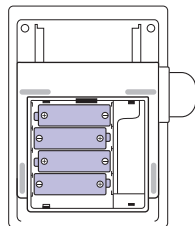

Fig. 3

Elección del manguito adecuado

Para realizar una medición exacta, es importante escoger el manguito del tamaño correcto, que mejor se adapte a la parte superior de su brazo. Seleccione el manguito de acuerdo con la circunferencia de su brazo y asegúrese de que la parte inferior del manguito está 2~3 cm por encima del codo.

- Manguito pequeño/mediano = contorno de brazo de 22~32 cm
- Manguito grande/muy grande = contorno de brazo de 32~42 cm

Colocación del manguito en el brazo

1. Deslice el extremo del manguito lejos del tubo por el aro metálico hasta formar un bucle. La parte suave debe estar en el interior del manguito.

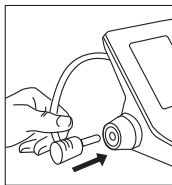

Fig. 4

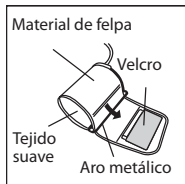

Fig. 5

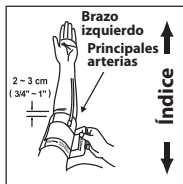

Fig. 6

2. Conecte el tubo de aire al conector (Fig. 4).
3. El manguito está colocado correctamente cuando el velcro se encuentra en la parte exterior y el aro de metal no hace contacto con la piel (Fig. 5).
4. Introduzca el brazo izquierdo a través del bucle formado por el manguito. La parte inferior del manguito deberá situarse a unos 2~3 cm por encima del codo. El tubo debe reposar sobre la arteria braquial en la cara parte interna del brazo (Fig. 6).

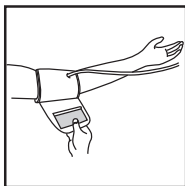

Fig. 7

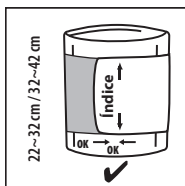

Fig. 8

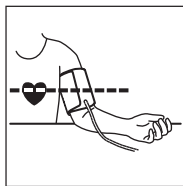
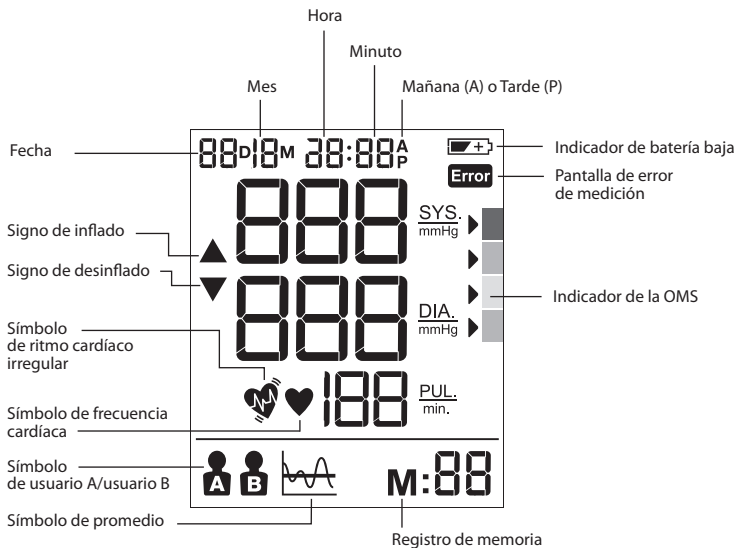

Fig. 9

5. Tire del manguito hasta apretarlo bien alrededor del brazo (Fig. 7).
6. Cuando se haya colocado correctamente, presione firmemente el Velcro contra la parte de felpa del manguito.
7. El manguito estará listo para usar si la marca <<indice>> queda entre el <<rango de ok>> indicado con dos flechas cuando se ajusta alrededor del brazo (Fig. 8).
8. Siéntese en una silla y coloque el brazo sobre la mesa de manera que el manguito quede a nivel del corazón (Fig. 9).

Pantalla BUA6150



Cómo seleccionar el usuario A o B

- Compruebe que el producto esté apagado.
- Deslice el interruptor del usuario al usuario A o B y el modo del usuario actual parpadeará en la pantalla LCD.











Indicador de la OMS/ESH para evaluar los datos de presión arterial

ROJO >	!!!
NARANJA >	!!
AMARILLO >	!
VERDE >	✓

Este servicio tiene un indicador de nivel de presión arterial establecido en conformidad con la OMS y las Directrices de la Asociación Europea de Hipertensión (ESH). Para cada medición mostrada en la pantalla, el cursor indicará el nivel de presión arterial con el código de color correspondiente, de verde a rojo. Puede utilizar esta clasificación a diario como guía para comprender su nivel de presión arterial. Si le preocupa el nivel de clasificación, consulte con su médico lo antes posible.

Si la lectura de su presión arterial se encuentra en el rango de hipertensión severa con valores de 180 mmHg sistólica o más, y/o 110 mmHg diastólica o más, y tiene una o dos lecturas en este rango, por favor, consulte a su médico inmediatamente.

Ajuste del mes, la fecha y la hora





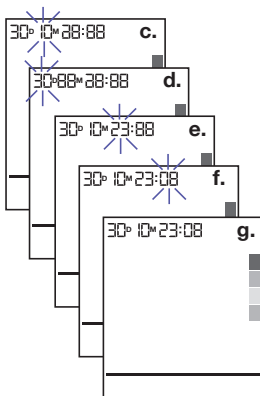

- Apague el aparato para ajustar la fecha/hora.
- Pulse el botón de ajuste  (4) para empezar a ajustar el año, empieza a parpadear el "año" en la pantalla. Pulse  (3) para ajustar el año 1 punto.
- Pulse el botón de ajuste  (4) para empezar a ajustar el mes; empieza a parpadear el "mes" en la pantalla. Pulse  (3) para ajustar el mes en incrementos de 1.
- Pulse el botón de ajuste  (4) para empezar a ajustar el día; empieza a parpadear el "día" en la pantalla. Pulse  (3) para ajustar el día en incrementos de 1.
- Pulse el botón de ajuste  (4) para empezar a ajustar la hora; empieza a parpadear la "hora" en la pantalla. Pulse  (3) para ajustar la hora en incrementos de 1.
- Pulse el botón de ajuste  (4) para empezar a ajustar los minutos; empiezan a parpadear los "minutos" en la pantalla. Pulse  (3) para ajustar los minutos en incrementos de 1.
- Pulse el botón  (4) para terminar el ajuste de la fecha/hora. Los datos dejan de parpadear.

Nota: Si mantiene pulsado el botón de ajuste se cambiará el valor.



Realización de una medición

Póngase el manguito alrededor del brazo (véase la sección previa "Colocación del manguito en el brazo").

- Siéntese recto en la silla para tener una postura correcta.
- Pulse y suelte el botón de inicio  |  (1), se visualiza la fecha/hora y el usuario en uso.
- Elija el usuario A o B con el interruptor correspondiente (6) y en la pantalla LCD aparecerá el símbolo del usuario A o B.
- Pulse y suelte el botón de inicio  |  (1), se visualizan todos los iconos durante 2 segundos. La presión de aire subirá automáticamente hasta un nivel de presión determinado y comenzará la medición.
No se mueva ni hable durante la medición de la presión. No cruce las piernas y mantenga los pies en el suelo.
- Después de haber aumentado la presión del aire, se detecta el pulso y el símbolo del ritmo cardíaco  empieza a parpadear.
- La pantalla LCD mostrará los resultados y la flecha del indicador de la OMS tras la medición. Cuando termine de usar el aparato, apáguelo presionando el botón de inicio  |  (1) o deje que se apague automáticamente después de 1 minuto.

Función de memoria

Su monitor de presión arterial puede guardar las 40 últimas lecturas para cada usuario.

Almacenar datos de mediciones

Después de cada medición de la presión arterial se guardan automáticamente la presión sistólica, la presión diastólica, la frecuencia del pulso y la fecha de un día específico. La memoria N°01 es siempre la más reciente. Cuando se llena la memoria, se sobrescriben los valores más antiguos.

Pulse el botón de memoria **M** (2) para revisar los datos almacenados. Aparecerán en la pantalla LCD los últimos datos de la memoria (sys/dia/pul) con la fecha/hora de la medición, el indicador de IHB y de la OMS. Pulse el botón de memoria **M** (2) de nuevo para mostrar los datos anteriores.

Asegúrese de seleccionar el usuario correcto; A o B, antes de su uso.

Este dispositivo no está diseñado como sustituto de las revisiones regulares por parte de su médico. No deje de consultar con su médico regularmente para tener una lectura profesional.

Función promedio

Pulse el botón de promedio  (5) para mostrar la media de las 3 últimas lecturas en pantalla.

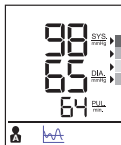

Borrar datos

Apague el aparato, mantenga pulsado el botón de memoria **M** (2) durante más de 5 segundos, la pantalla LCD muestra el valor "dEL ALL" parpadeando. Asegúrese de seleccionar el usuario correcto, A o B, antes de usarlo.

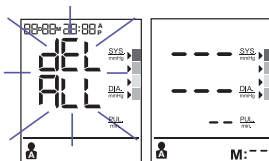

Pulse botón de memoria **M** (2) de nuevo, aparecerá en pantalla "----" para indicar que se han borrado los datos almacenados del usuario correspondiente.

Detección de ritmo cardíaco irregular

La aparición de este símbolo  significa que se ha detectado cierta irregularidad de pulso durante la medición. Hablar, moverse, agitarse o un pulso irregular durante la medición puede provocar la aparición de este icono. Normalmente esto no es preocupante; no obstante si este símbolo aparece a menudo, le recomendamos que busque consejo médico. El dispositivo no es un sustituto de un examen cardiológico, aunque sirva para detectar irregularidades del pulso en un estadio precoz.

Indicador de batería baja



Cuando el indicador de batería baja  parpadea en la pantalla, significa que las pilas están casi agotadas y que deben reemplazarse por pilas alcalinas LR6 (AA).

** Después de cambiar las pilas, ExactFit 3 pasa automáticamente al modo de ajuste de hora y muestra la hora de la última medición en pantalla. Ajuste la fecha/hora actual antes de tomar la siguiente medición para obtener el resultado promedio correcto.

Almacenamiento y limpieza

- Guarde siempre la unidad en su bolsa de transporte después de su uso.
- No exponga directamente el aparato a la luz solar directa, ni a altas temperaturas, y no lo deje en espacios húmedos o con polvo.
- No lo guarde a temperaturas extremadamente bajas (inferiores a -20°C) ni elevadas (más de 60°C).
- Use un paño con agua o con un agente de limpieza suave para limpiar la bolsa y posteriormente use un paño seco para secarla. Limpie el manguito con un paño seco cuando esté sucio.
- No emplee limpiadores abrasivos para limpiarlo.
- Cuando no se vaya a emplear el aparato durante un periodo prolongado de tiempo, saque las pilas. (La filtración del líquido de las pilas ser nociva).
- No modifique el aparato. ¡NO abra NUNCA el aparato! Si lo hace, la garantía del fabricante quedará anulada.

Qué hacer si ...

Problema	Causa	Solución
Símbolo de ritmo cardíaco 	Aparece en la condición de medición y parpadea cuando se detecta pulso.	<ul style="list-style-type: none"> Medición en proceso, permanezca tranquilo.
Indicador de batería baja 	Aparece cuando el voltaje de las pilas es excesivamente bajo o las pilas están mal montadas.	<ul style="list-style-type: none"> Cambie las cuatro pilas por otras nuevas. Inserte las pilas en la posición correcta. Tenga en cuenta las posiciones +/-.
Error de medición 	Aparece cuando no se puede obtener una tensión arterial o el pulso con precisión.	<ul style="list-style-type: none"> Vuelva a pulsar el botón "start/stop" y reinicie la medición. Compruebe si el manguito está apretado según las instrucciones. Compruebe que el tubo no esté doblado. Observe que la mano esté relajada y abierta. Compruebe si se ha hablado o se ha movido durante la medición. Compruebe si la postura es la correcta.
E1 indica	El manguito no está bien fijado.	<ul style="list-style-type: none"> Vuelva a ajustar el manguito y repita la medición.
E2 indica	El manguito está demasiado apretado.	<ul style="list-style-type: none"> Vuelva a ajustar el manguito y repita la medición.
Aparece E 10 o E 11	El monitor ha detectado que se ha movido, ha hablado o tiene un pulso demasiado débil durante la medición.	<ul style="list-style-type: none"> Descanse un momento y repita la medición.
Aparece E 20	El proceso de medición no detecta la señal del pulso.	<ul style="list-style-type: none"> Afloje la prenda de ropa del brazo y mida de nuevo.
Aparece E 21	Medición incorrecta.	<ul style="list-style-type: none"> Descanse un momento y repita la medición.
EE 3 - EE15	Error durante la medición.	<ul style="list-style-type: none"> Vuelva a tomar la medición. Si el problema persiste, póngase en contacto con el distribuidor o con nuestro departamento de servicio al cliente para obtener más ayuda. Consulte la garantía para información de contacto e instrucciones de devolución.

Especificaciones

Método de medición	Oscilométrico
Número de modelo	BUA6150
Rango de medición	Presión 0~300 mmHg Pulso 40~199 latidos/minuto
Precisión	Presión +/- 3 mmHg Pulso +/- 5 % Máx.
Inflado	Automático Deluxe
Pantalla	LCD con retroiluminación
Juegos de memoria	40 juegos por usuario
Tamaño del manguito	Manguito pequeño = 22~32cm de contorno de brazo Manguito grande = 32~42cm de contorno de brazo
Temperatura de funcionamiento	+10 °C ~ + 40 °C, menos del 85% de humedad relativa.
Temperatura de almacenamiento	-20 °C ~ +60 °C, menos del 85% de humedad relativa.
Presión atmosférica de funcionamiento	860~1060 hPa
Peso	Aproximadamente 500gr (sin pilas)
Alimentación	Pilas alcalinas: 4 x AA (LR6) 1,5V
Duración de las pilas	Medición 300 veces
Desconexión automática	Siempre que no se use durante 1 minuto
Accesorios	4 pilas, 2 manguitos con tubo, manual de instrucciones, bolsita, bolso de viaje
Vida útil:	5 años.



Importante



Consulte las instrucciones de funcionamiento.

Si el dispositivo no se utiliza dentro de los intervalos especificados de temperatura, humedad y presión atmosférica, no se puede garantizar la precisión técnica de la medición.

Clasificación:



Equipo con alimentación interna.

Piezas aplicadas de tipo BF.

IP22

Protegido contra objetos extraños sólidos de al menos 12,5 mm de diámetro.
Protegido contra la caída vertical de gotas de agua cuando se inclina el dispositivo hasta 15°.

No adecuado para su uso en presencia de mezclas anestésicas inflamables con aire, oxígeno u óxido nitroso

Funcionamiento continuado con poco tiempo de carga.



10 °C / 40 °C Temperatura de funcionamiento.



-20° / +60° C Temperatura de almacenamiento.



85 Humedad de almacenamiento.

Sujeto a cambios sin aviso.



Este producto respeta las disposiciones de la Directiva europea 93/42/CEE (Directiva de productos sanitarios).

LOS EQUIPOS MÉDICOS ELÉCTRICOS necesitan precauciones especiales según EMC.
Para una descripción detallada de las exigencias de EMC, visite www.hot-europe.com/support.

Los equipos de comunicación por RF móviles y portátiles pueden afectar a los equipos electromédicos.



Rogamos no desechar el aparato junto con los residuos domésticos al final de su vida útil. La eliminación del aparato puede hacerse en el distribuidor de su localidad o en lugares de recogida específicamente designados en su país.

Garantía

Lea las instrucciones al completo antes de intentar el uso de este dispositivo. Conserve el recibo de compra como prueba y fecha de esta. Se presentará el recibo obligatoriamente con cada reclamación dentro del periodo de garantía relevante. Ninguna reclamación dentro del plazo de garantía tendrá validez sin una prueba de compra.

Su dispositivo cuenta con una garantía de dos años (2 años) a partir de la fecha de compra.

Esta garantía cubre defectos en materiales o de fabricación que puedan darse con un uso normal; aquellos dispositivos defectuosos que se apliquen a estos criterios se reemplazarán sin coste alguno.

La garantía NO cubre defectos o daños causados por un abuso o por no seguir las instrucciones del usuario. La garantía se anulará si se abre el dispositivo, se manipula o se utiliza con partes o accesorios de otra marca que no sea Braun, o si las reparaciones las lleva a cabo una persona no autorizada.

Los accesorios y los bienes consumibles quedan excluidos de la garantía.

Para solicitar asistencia, visite www.hot-europe.com/support o busque la información de contacto del servicio al final de este manual para el usuario.

Esta garantía es válida en Europa, Rusia, Oriente Medio y África únicamente.

Solo para el Reino Unido: Esto no afecta a sus derechos estatutarios como consumidor.

El LOTE y el NS (nº de serie) de su dispositivo aparecen en la etiqueta de identificación situada en la parte trasera del producto.

La Fecha de producción corresponde al número de lote (LOT) localizado en la parte trasera del dispositivo. Los tres primeros dígitos numéricos después del Nº de lote (LOT) representan el día del año de fabricación. Los siguientes dos dígitos numéricos representan los últimos dos números del año de calendario de fabricación y las letras del final hacen LOT 15614TRA, este producto fue fabricado el día 156, año 2014, y el código del fabricante es TRA.

Braun ExactFit™ 3 – käyttötarkoitus

Braunin olkavarsiverenpainemittari mittaa verenpaineen tarkasti ja mukavasti. Verenpainemittarin mittaustarkkuus testattiin valmistuksen yhteydessä ja todennettiin kliinisessä tutkimuksessa eurooppalaisen verenpaineyhdistyksen, ESH:n, suositusten mukaisesti.

Mitä sinun tulee tietää verenpaineesta

Verenpaine vaihtelee jatkuvasti päivän aikana. Se nousee voimakkaasti varhain aamulla ja laskee myöhään aamupäivällä. Iltapäivällä verenpaine nousee jälleen ja lopulta illalla putoaa matalalle tasolle. Se voi myös vaihdella lyhyen ajan sisällä. Tämän vuoksi peräkkäisten mittausten lukemat voivat vaihdella.

Tämä laite näyttää verenpainelukemasi kahden arvon avulla: systolisen ja diastolisen paineen. Systolinen verenpaine (ylempi numero) kertoo, kuinka paljon painetta veri kohdistaa valtimoiden seinämiin, kun sydän sykkii. Diastolinen verenpaine (alempi numero) kertoo, kuinka paljon painetta veri kohdistaa valtimoiden seinämiin, kun sydän lepää lyöntien välillä. Kunkin mittauksen jälkeen tulee näkyviin myös sykearvo.

Lääkärin vastaanotolla mitattu verenpaine on vain hetkellinen arvo. Toistuvat mittaukset kotona heijastavat paremmin todellisia verenpainearvoja jokapäiväisissä olosuhteissa.

Lisäksi useilla ihmisillä on erilainen verenpaine, kun he mittaavat sen kotona, koska he ovat rentoutuneempia kotona kuin lääkärin vastaanotolla. Säännölliset kotona tehdyt verenpainemittaukset voivat antaa lääkärille arvokasta tietoa tavallisista verenpainearvoista todellisessa jokapäiväisessä elämässä.

ESH (European Society of Hypertension eli eurooppalainen verenpaineyhdistys) ja WHO (Maailman terveysjärjestö) ovat määrittäneet seuraavat verenpaineen normaaliarvot, kun verenpaine mitataan lepopulssin yhteydessä kotona:

Verenpaine (mmHg)	Normaaliarvot	Aste 1 lievästi korkea verenpaine	Aste 2 kohtalaisen korkea verenpaine	Aste 3 korkea verenpaine
SYS = systole (ylempi arvo)	enintään 134	135–159	160–179	≥180
DIA = diastole (alempi arvo)	enintään 84	85–99	100–109	≥110

Turvallisuustietoja ja tärkeitä varotoimia

Lue käyttöohjeet huolellisesti kokonaisuudessaan, jotta saat tarkat mittaustulokset.

Henkilöiden, joilla on sydämen rytmihäiriöitä, verisuonen ahtauma, valtimonkovettumistauti raajoissa, diabetes tai sydämen tahdistin, tulee keskustella lääkärin kanssa, ennen kuin he mittaavat itse oman verenpaineensa, koska näissä tapauksissa verenpainearvoissa voi olla poikkeamia.

Jos verenpainearvosu on vaikean korkean verenpaineen alueella (systolinen paine yli 180 mmHg ja/tai diastolinen paine yli 110 mmHg) ja näitä arvoja on yksi tai kaksi, hakeudu välittömästi lääkärinhoitoon.

Jos saat lääkärinhoitoa tai otat mitä tahansa lääkkeitä, pyydä ensin ohjeita lääkäriltäsi.

Tämän verenpainemittarin käyttöä ei ole tarkoitettu korvaamaan lääkärin neuvoja.

Tärkeitä sääntöjä tarkkojen verenpainemittaustulosten saamiseksi

Tee mittaus aina samaan vuorokaudenaikaan ja samoissa olosuhteissa.





Älä tee mittauksia 30 minuutin sisällä tupakoinnista, kahvin tai teen juomisesta tai liikunnan harrastamisesta. Nämä seikat vaikuttavat mittaustulokseen.

Mittaa verenpaine aina samasta käsivarresta. Vasen käsivarsi on suositeltava. Älä liiku tai puhu. Älä risti jalkojasi, vaan pidä ne tasaisesti lattialla.

Aseta mansetti suoraan kosketuksiin ihon kanssa. Älä kääri mansettia takin, villapaidan tai paidan päälle.

Jos haluat tehdä useita mittauksia, odota noin kolme (3) minuuttia, ennen kuin toistat mittauksen.

Tuotteen kuvaus (katso sivu 1–2, kuva 1)

1. Käynnistuspainike  | 
2. Muistipainike **M**
3. Päivämäärän/kellonajan säätöpainike ▲
4. Asetuspainike 
5. Keskiarvopainike 
6. Käyttäjät A/B -kytkin
7. LCD-näyttö
8. Letkuportti
9. Liitin
10. Käsivarsimansetti (mukana kaksi mansettia)
11. Ilmaletku
12. Paristolokeron kansi (laitteessa on neljä 1,5 V:n AA (LR6) -paristoa)

Paristojen asettaminen (katso kuva 2–3)

- Irrota paristolokeron kansi laitteen pohjasta ja aseta neljä AA LR6 -alkaliparistoa oikein päin lokeroon (katso lokerossa olevaa symbolia).
- Huomautus: aseta aina päivämäärä ja kellonaika uudelleen paristojen vaihtamisen jälkeen, jotta mittaustulokset tallentuvat oikealla päivämäärällä ja kellonajalla.



Hävitätä vain tyhjät paristot.

Niitä ei saa hävittää talousjätteiden mukana, vaan ne on hävitettävä asianmukaiseen keräyspisteeseen tai toimittamalla myyjälle.

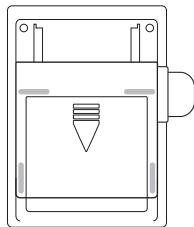

Kuva 2

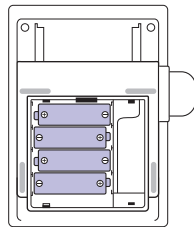

Kuva 3

Oikeankokoisen mansetin valitseminen

Mittaustarkkuutta varten on tärkeää valita oikeankokoinen mansetti, joka parhaiten sopii olkavarteesi. Valitse mansetin koko olkavarren ympäryksen mukaan ja varmista, että mansetin alareuna on 2–3 cm kyynärpään yläpuolella.

- Pieni/keskikokoinen mansetti = olkavarren ympärysmitta 22–32 cm
- Suuri / erittäin suuri mansetti = olkavarren ympärysmitta 32–42 cm

Käsivarsimansetin asettaminen

1. Liu'uta käsivarsimansetin kauimpana letkusta oleva puoli metallirenkaan läpi silmukalle. Sileän kankaan on oltava mansetin sisäpinnalla.

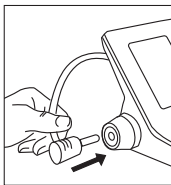

Kuva 4



Kuva 5

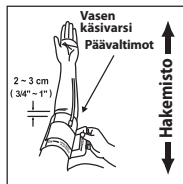

Kuva 6

2. Kytke ilmaletku liitäntään (kuva 4).
3. Jos mansetti on asetettu oikein, tarranauha on mansetin ulkopinnalla ja metallirengas ei koske ihoon (kuva 5).
4. Vie vasen käsivartesi mansetin silmukan läpi. Mansetin alareunan pitää olla noin 2–3 cm kyynärpään yläpuolella. Letkun pitäisi olla käsivarren sisäreunan käsivarsivaltimon kohdalla (kuva 6).

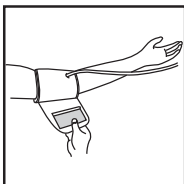

Kuva 7

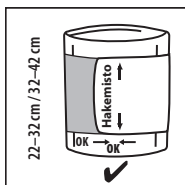

Kuva 8

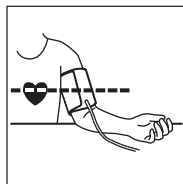

Kuva 9

5. Vedä mansettia niin, että ylä- ja alareunat kiristyvät käsivartesi ympärille (kuva 7).
6. Kun mansetti on asetettu oikein, paina tarranauha tiukasti karhealle puolelle.
7. Tämä mansetti sopii käytettäväksi, jos <<index>>-merkki osuu kahdella nuolella merkitylle <<ok range>>-alueelle, kun mansetti kiristetään käsivarren ympärille (kuva 8).
8. Istu tuoliin ja aseta kätesi pöydälle niin, että mansetti on samalla tasolla sydämesi kanssa (kuva 9).

Näyttö BUA6150

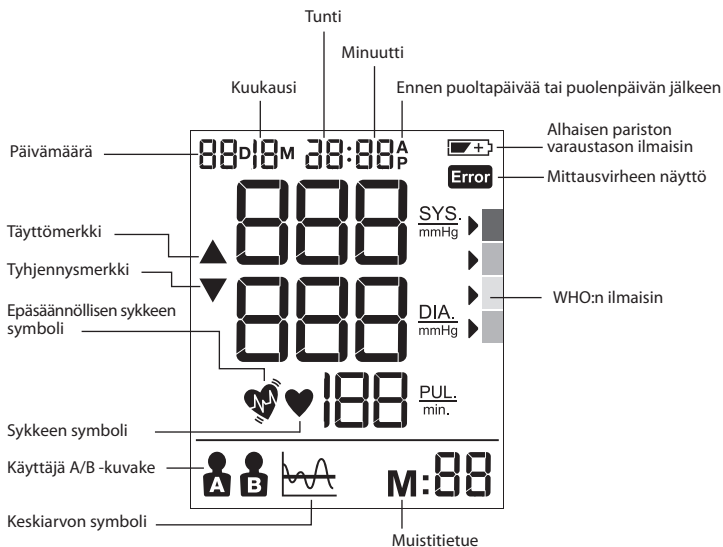

Miten käyttäjä A/B valitaan

- Varmista, että laitteen virta on katkaistu.
- Liu'uta käyttäjäkytkin käyttäjään A tai käyttäjään B. Voimassa oleva käyttäjätila vilkkuu nestekidenäytössä.











WHO/ESH-ilmaisin verenpaine-tietojen arvioimiseen

PUNAINEN >	!!!
ORANSSI >	!!
KELTAINEN >	!
VIHREÄ >	✓

Tässä laitteessa on WHO:n ja ESH:n suositusten mukainen verenpaine-tason ilmaisin. Kaikki näytössä näkyvät mittaukset osoittavat verenpaine-tason vastaavalla värikoodilla, vihreästä punaiseen. Tämän luokituksen perusteella voit päivittäin seurata verenpaine-tasoa. Jos olet huolissasi tästä luokitustasosta, kysy pikaisesti neuvoa lääkäriltä.

Jos verenpaine-arvosii on vaikean korkean verenpaineen alueella (systolinen paine yli 180 mmHg ja/tai diastolinen paine yli 110 mmHg) ja näitä arvoja on yksi tai kaksi, hakeudu välittömästi lääkinhoitoon.

Kuukauden, päivämäärän ja kellonajan asettaminen



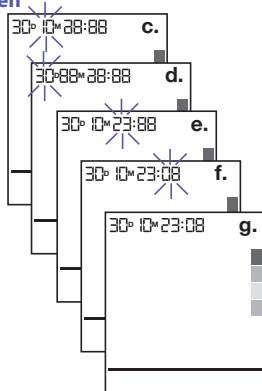

- Sammuta laite päivämäärän/kellonajan asetusta varten.
- Aloita vuoden asetus painamalla -painiketta (4).
Kun "vuosi" vilkkuu, voit muuttaa vuotta aina yhden lisäyksen verran painamalla -painiketta (3).
- Aloita kuukauden asetus painamalla -painiketta (4).
Kun "kuukausi" vilkkuu, voit muuttaa kuukautta aina yhden lisäyksen verran painamalla -painiketta (3).
- Aloita päivän asetus painamalla -painiketta (4).
Kun "päivä" vilkkuu, voit muuttaa päivää aina yhden lisäyksen verran painamalla -painiketta (3).
- Aloita tunnin asetus painamalla -painiketta (4).
Kun "tunti" vilkkuu, voit muuttaa tuntia aina yhden lisäyksen verran painamalla -painiketta (3).
- Aloita minuuttien asetus painamalla -painiketta (4).
Kun "minuutti" vilkkuu, voit muuttaa minuutteja aina yhden lisäyksen verran painamalla -painiketta (3).
- Lopeta päivämäärän/kellonajan asetus painamalla -painiketta (4). Mikään kohta ei enää vilku.

Huomautus: säätöpainikkeen pitäminen alhaalla vierittää arvoja.



Mittaaminen

Kääri mansetti olkavarren ympärille (ks. edellä oleva kohta "Mansetin asettaminen").

- Istu tuoliilla pystyasennossa niin, että mittausasento on oikea.
- Paina  | -käynnistyspainiketta (1) ja vapauta se; näytössä näkyvät päivämäärä/kellonaika ja nykyinen käyttäjä.
- Aseta käyttäjäksi A/B -kytkimellä (6) joko käyttäjä A tai käyttäjä B; nestekidenäytössä näkyy käyttäjä A- tai B-kuvake.
- Paina  | -käynnistyspainiketta (1) ja vapauta se. Kaikki näytön kuvakkeet näkyvät kahden sekunnin ajan. Ilmanpaine pumppautuu automaattisesti tiettyyn painetasoon ja mittaus alkaa. Älä liiku tai puhu verenpainemittauksen aikana. Pidä mittauksen aikana jalkasi tasaisesti lattialla, ei ristissä.
- Kun ilmanpaine on suurentunut, laite havaitsee pulssin ja pulssi-kuvake  alkaa vilkkua.
- Mittauksen jälkeen nestekidenäytössä näkyvät mittaustulokset ja WHO:n osoitinnuoli.

Sammuta laite verenpaineen mittauksen jälkeen painamalla  | -käynnistyspainiketta (1) tai anna laitteen sammua automaattisesti 1 minuutin kuluttua.

Muistitoiminto

Verenpainemittariin voi tallentaa 40 viimeisintä lukemaa kummaltakin käyttäjältä.

Mittaustietojen tallentaminen

Kunkin verenpainemittauksen jälkeen systolinen verenpaine, diastolinen verenpaine, syke sekä aika ja päivämäärä tallentuvat automaattisesti. Muisti nro 01 on aina viimeisin. Kun muisti on täynnä, vanhimmat arvot pyyhkiytyvät yli.

Voit tarkastella tallennettuja tietoja painamalla muistipainiketta **M** (2). Viimeksi tallennetut tiedot (sys/dia/pul) sekä mittauspäivä/-aika, IHB ja WHO-ilmaisin näkyvät näytössä. Voit selata aiempia tietoja painamalla muistipainiketta **M** (2) uudelleen. Muista varmistaa, että olet valinnut oikean käyttäjän, A:n tai B:n, ennen käyttöä.

Laitetta ei ole tarkoitettu korvaamaan säännöllisiä lääkärintarkastuksia. Jatka lääkäriä käymistä säännöllisesti, jotta saat lääkärin arvion verenpainelukemista.

Keskiarvotoiminto

Näytä 3 viimeisimmän lukeman keskiarvo painamalla keskiarvopainiketta  (5).

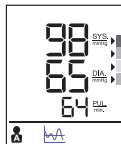

Tietojen poistaminen

Katkaise laitteen virta ja pidä muistipainiketta **M** (2) painettuna yli viisi sekuntia. Näytössä vilkkuu teksti "dEL ALL". Varmista, että olet valinnut oikean käyttäjän, A:n tai B:n, ennen kuin käytät tätä toimintoa.

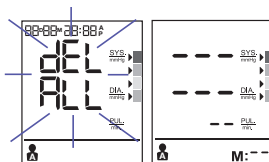

Paina **M**-muistipainiketta (2) uudestaan. Näyttöön ilmestyy "---"; mikä tarkoittaa, että kyseisen käyttäjän kaikki tallennetut tiedot on poistettu.

Epäsäännöllisen sykkeen tunnistin

Symbolin  näkyviin tulo merkitsee, että laite havaitsi jonkin sykkeen epäsäännöllisyyden mittauksen aikana. Puhuminen, liikkuminen, vapiseminen tai epäsäännöllinen pulssi mittauksen aikana voi saada tämän kuvakkeen tulemaan näkyviin. Yleensä tämä ei ole huolestuttavaa, mutta jos kuvake ilmestyy usein, on suositeltavaa hakeutua lääkärin vastaanotolle. Laite ei korvaa sydäntutkimusta, vaan ainoastaan auttaa havaitsemaan epäsäännöllisen sykkeen varhaisessa vaiheessa.

Alhaisen pariston varaustason ilmaisin



Kun pariston alhaisen varaustason ilmaisin  vilkkuu näytössä, pariston virtaa on vain vähän jäljellä ja kaikki neljä paristoa on vaihdettava LR6 (AA) -alkaliparistoihin.

** Paristojen vaihtamisen jälkeen ExactFit 3 siirtyy automaattisesti kellonajan asetustilaan ja näyttää edellisen mittauksen kellonajan näytössä. Tarkista päivämäärä/kellonaika ennen seuraavan mittauksen tekemistä, jotta keskiarvo muodostuu oikein.

Säilytys ja puhdistus

- Laite on aina asetettava takaisin koteloonsa käytön jälkeen.
- Laitetta ei saa asettaa suoraan auringonvaloon, korkeaan lämpötilaan tai kosteaan ja pölyiseen paikkaan.
- Laitetta ei saa säilyttää erittäin kylmässä (alle -20 °C) tai kuumassa (yli 60 °C) lämpötilassa.
- Puhdista kotelo liinalla, joka on kostutettu vedellä tai miedolla pesuaineella, ja pyyhi kotelo sitten kuivaksi kuivalla liinalla. Pyyhi mansetti kuivalla liinalla, kun se on likainen.
- Älä käytä voimakkaita puhdistusaineita mansetin puhdistamiseen.
- Kun laitetta ei ole tarkoitus käyttää pitkään aikaan, poista paristot. (Ne saattavat vuotaa tai aiheuttaa haittaa.)
- Laitetta ei saa muokata eikä KOSKAAN avata! Tämä mitätöi valmistajan antaman takuun.

Toimenpideohjeet

Ongelma	Syy	Ratkaisu
Sykkeen symboli 	Tulee näkyviin mittaustilassa ja vilkkuu, kun laite havaitsee sykkeen.	<ul style="list-style-type: none"> Mittaus on käynnissä, pysy hiljaa paikoillasi.
Alhaisen pariston varustason ilmaisin 	Tulee näkyviin, kun pariston jännite on liian alhainen tai paristot on asetettu väärin.	<ul style="list-style-type: none"> Vaihda kaikki neljä paristoa uusiin. Aseta paristot oikealla tavalla. Ota huomioon plus- ja miinusnavat.
Mittausvirhe Error	Tulee näkyviin, kun tarkkaa verenpainelukemaa ja sykettä ei voitu määrittää.	<ul style="list-style-type: none"> Paina käynnistä/lopeta-painiketta uudelleen ja tee uusi mittaus. Tarkista, että mansetti on kääritty käsivarteen ohjeiden mukaisesti. Tarkista, ettei laitteen letku ole mutkalla. Tarkista, että kätesi on rento. Varmista, ettet puhu tai liiku mittauksen aikana. Tarkista, että asentosi on oikea.
E1	Mansettia ei ole asetettu tukevasti.	<ul style="list-style-type: none"> Kiristä mansetti uudestaan ja toista mittaus.
E2	Mansetti on liian kireä.	<ul style="list-style-type: none"> Kiristä mansetti uudestaan ja toista mittaus.
E 10 tai E 11 tulee näkyviin	Mittari havaitsi liikettä tai puhetta tai syke on liian heikko mittaamisen aikana.	<ul style="list-style-type: none"> Rentoudu hetkeksi ja toista mittaus.
E 20 tulee näkyviin	Mittausprosessi ei havaitse pulssisignaalia.	<ul style="list-style-type: none"> Löysää käsivarren vaateusta ja mittaa uudelleen.
E 21 tulee näkyviin	Virheellinen mittaus.	<ul style="list-style-type: none"> Rentoudu hetkeksi ja toista mittaus.
EE 3 - EE15	Virhe mittauksessa.	<ul style="list-style-type: none"> Toista mittaus. Jos ongelma jatkuu, ota yhteyttä jälleenmyyjään tai asiakaspalveluumme lisäohjeita varten. Katso takuun yhteystiedot ja palautusohjeet.

Tekniset tiedot

Mittausmenetelmä	Oskillometrinen
Mallinumero	BUA6150
Mittausalue	Paine 0–300 mmHg Syke 40–199 lyöntiä/minuutti
Tarkkuus	Paine +/- 3 mmHg Syke +/- 5 % maks.
Täyttö	Deluxe-automaattinen
Näyttö	Taustavalaistu nestekidenäyttö
Muistipaikat	40 paikkaa käyttäjää kohden
Mansetin koko	Pieni mansetti = 22–32 cm:n käsivarren ympäryys Suuri mansetti = 32–42 cm:n käsivarren ympäryys
Käyttölämpötila	+10–40 °C, suhteellinen kosteus alle 85 %
Säilytyslämpötila	–25–+60 °C, suhteellinen kosteus alle 85 %
Käyttöilmanpaine	860–1060 hPa
Laitteen paino	Noin 500 g (ilman paristoja)
Virtalähde	Alkaliparisto: 4 x AA (LR6) 1,5 V
Pariston käyttöikä	300 mittauskertaa
Automaattinen virrankatkaisu	Kun toimeton 1 minuutin ajan
Lisävarusteet	4 paristoa, 2 olkavarren mansettia ja letku, käyttöopas, pussi, matkapussi
Käyttöikä:	5 vuotta.



Tärkeää



Lue käyttöohjeet.

Jos laitetta ei käytetä määritettyjen lämpötila-, kosteus- ja ilmanpainerajojen sisällä, mittausten teknistä tarkkuutta ei voida taata.

Luokitus:



Sisäisen voimanlähteen sisältävä laite.

Laite, jossa on BF-tyypin liityntäosia.

IP22

Suojattu halkaisijaltaan 12,5 mm:n kokoisilta ja sitä suuremmilta vierasesineiltä. Suojattu pystysuoraan putoavilta vesipisaroilta, kun laite on kallistettu 15°.

Ei sovi käytettäväksi syttyvien ilmaa, happea tai typpioksiduulia sisältävien anestesiasieosten läheisyydessä.

Jatkuva käyttö ja nopea lataus.



Käyttölämpötila.



Säilytyslämpötila.



Säilytyskosteus.

Voidaan muuttaa ilman ennakoilmoitusta.



Tämä tuote täyttää EY-direktiivin 93/42/ETY (lääkintälaitteita koskeva direktiivi) vaatimukset.

LÄÄKETIETEELLISET SÄHKÖLAITTEET tarvitsevat erityisiä sähkösäähkömagneettisuuteen liittyviä varotoimia.
Tarkat tiedot sähkömagneettisista vaatimuksista ovat osoitteessa www.hot-europe.com/support.

Radiotaajuista säteilyä käyttävät ja siirrettävät viestintälaitteet voivat vaikuttaa haitallisesti sähkökäyttöisiin lääkintälaitteisiin.



Tätä tuotetta ei saa hävittää kotitalousjätteen mukana sen käyttöön päätyttyä. Laite voidaan toimittaa hävitettäväksi myyjän tai asianmukaisen keräyspisteen kautta.

Takuu

Lue kaikki ohjeet ennen laitteen käyttöä. Säilytä kuitti ostosoitteena. Kuitti on esitettävä aina takuuajana tehtävien vaatimusten yhteydessä. Ilman ostosoitetta tehtäviä takuuvaatimuksia ei hyväksytä.

Laitteellasi on kahden (2) vuoden takuu ostopäivästä lähtien.

Takuu kattaa normaalissa käytössä ilmenevät materiaali- tai valmistusviat. Laitteet, jotka täyttävät nämä kriteerit, vaihdetaan veloituksetta uusiin.

Takuu ei kata vikoja tai vaurioita, jotka johtuvat väärästä käytöstä tai käyttöohjeiden noudattamatta jättämisestä. Takuu raukeaa, jos laite avataan, sitä muutetaan tai käytetään muiden kuin Braun-merkkisten osien tai lisälaitteiden kanssa tai jos valtuuttamattomat henkilöt tekevät siihen korjauksia.

Lisä- ja kulutustarvikkeet eivät kuulu takuun piiriin.

Jos haluat tehdä tukipyynnön, käy verkkosivustolla www.hot-europe.com/support tai katso huollon yhteystiedot tämän käyttöoppaan lopusta.

Tätä takuuta sovelletaan vain Euroopassa, Venäjällä, Lähi-idässä ja Afrikassa.

Vain Iso-Britannia: tämä ei vaikuta kuluttajan lakiperusteisiin oikeuksiin.

Laitteen erä- ja sarjanumero (LOT- ja SN-koodi) on painettu laitteen takana olevaan arvokilpeen.

Laitteen takapaneelissa oleva tuote-erän numero ilmaisee valmistuspäivän. Tuote-eränumeron jälkeen tulevat ensimmäiset 3 numeroa ilmaisevat vuoden valmistuspäivän. Seuraavat 2 numeroa ilmaisevat valmistusvuoden kaksi viimeistä numeroa ja lopussa olevat kirjaimet ilmaisevat tuotteen valmistajan, esim. tuote-erännumero 15614TRA, tämä tuote valmistettiin 156. päivä, vuonna 2014, valmistajan koodi TRA.

Utilisation prévue du tensiomètre Braun ExactFit™ 3

Le tensiomètre au bras a été mis au point par Braun pour permettre un contrôle fiable et confortable de la tension artérielle. L'exactitude des mesures réalisées avec le tensiomètre au bras Braun a été vérifiée lors de sa fabrication et a été cliniquement prouvée conformément aux méthodes de l'ESH.

Ce qu'il faut savoir au sujet de la tension artérielle

La tension artérielle change constamment au cours de la journée. Elle augmente fortement le matin et baisse en fin de matinée. La tension artérielle augmente de nouveau dans l'après-midi et atteint finalement son niveau le plus bas dans la nuit. En outre, elle peut varier très rapidement, ce qui signifie que des mesures successives peuvent être différentes.

Ce dispositif affiche votre tension artérielle sous la forme de deux valeurs : la tension systolique et la tension diastolique. La tension systolique (le nombre supérieur) correspond à la pression qu'exerce votre sang contre les parois de vos artères lorsque votre cœur bat. La tension diastolique (le nombre inférieur) correspondant à la pression qu'exerce votre sang contre les parois de vos artères lorsque votre cœur est au repos, entre deux battements. Le nombre de pulsations s'affiche également après chaque mesure.

La tension artérielle mesurée au cabinet du médecin ne fournit qu'une valeur ponctuelle. Des mesures répétées à domicile reflètent mieux la véritable tension artérielle du patient au quotidien.

En outre, nombreux sont les patients dont la tension artérielle est différente lorsqu'ils la mesurent chez eux car ils ont tendance à être plus détendus que dans le cabinet du médecin. Ainsi, la mesure à intervalles réguliers de la tension artérielle à domicile peut fournir à votre médecin des informations précieuses sur votre tension normale en conditions « réelles ».

L'ESH (European Society of Hypertension) et l'OMS (Organisation mondiale de la Santé) ont défini comme suit les valeurs normales de la tension artérielle lorsque la mesure est effectuée au repos, à domicile :

Tension artérielle (mmHg)	Valeurs normales	Grade 1 hypertension légère	Grade 2 hypertension modérée	Grade 3 hypertension sévère
SYS = systole (valeur supérieure)	jusqu'à 134	135-159	160-179	≥ 180
DIA = diastole (valeur inférieure)	jusqu'à 84	85-99	100-109	≥ 110



Informations relatives à la sécurité et précautions d'emploi importantes

Pour garantir l'exactitude des mesures, veuillez lire attentivement l'intégralité du mode d'emploi.

Les personnes souffrant d'arythmie cardiaque, de constriction vasculaire, d'artériosclérose des extrémités, de diabète, ou les utilisateurs de stimulateurs cardiaques doivent consulter leur médecin avant de mesurer eux-mêmes leur tension artérielle. En effet, des écarts de tension sont possibles chez ces patients.

Si la mesure de votre tension artérielle se situe dans la plage correspondant à une hypertension artérielle sévère (valeurs systoliques supérieures ou égales à 180 mmHg, et/ou valeurs diastoliques supérieures ou égales à 110 mmHg), à une ou deux reprises, consultez immédiatement votre médecin.

Si vous suivez un traitement médical ou si vous prenez des médicaments, veuillez au préalable consulter votre médecin.

L'utilisation de ce tensiomètre ne doit en aucun cas remplacer une consultation chez votre médecin.

Principales règles à suivre pour obtenir une mesure exacte de la tension artérielle

Toujours effectuer les mesures à la même heure, et dans les mêmes conditions.





Ne pas effectuer les mesures dans les 30 minutes suivant la consommation de tabac, de café ou de thé ou toute forme d'effort, car ces facteurs influent sur les mesures.

Toujours prendre la tension sur le même bras. Le bras gauche est recommandé. Ne pas se déplacer ou parler pendant la mesure. Ne pas croiser les jambes et garder les pieds à plat sur le sol.

Placer le brassard directement au contact de la peau. Ne pas enrouler le brassard par-dessus une veste, un pull ou une chemise.

Pour prendre plusieurs mesures, attendre environ 3 minutes entre deux mesures.

Description du produit (voir pages 1–2, Fig. 1)

1. Bouton Marche/Arrêt  
2. Bouton Mémoire **M**
3. Bouton de réglage de la date et de l'heure ▲
4. Bouton Réglages 
5. Bouton Moyenne 
6. Commutateur utilisateur A/utilisateur B
7. Écran LCD
8. Branchement du tuyau
9. Raccord
10. Brassard (2 tailles de brassard)
11. Tuyau d'arrivée d'air
12. Couvercle du compartiment des piles (4 piles 1,5 V type AA, LR6)

Insertion des piles (voir Fig. 2–3)

- Retirez le couvercle du compartiment des piles sous l'appareil et insérez 4 piles alcalines AA LR6 en respectant la polarité (voir le symbole dans le compartiment des piles).
- Remarque : réglez systématiquement la date et l'heure après le remplacement des piles afin de vous assurer que les mesures sont bien enregistrées aux bonnes dates et heures.



Éliminez uniquement les piles usagées.

Elles ne doivent pas être jetées avec les ordures ménagères mais être rapportées dans des points de collecte appropriés ou au point de vente.

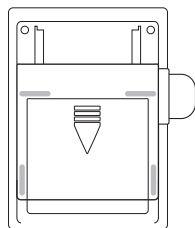

Fig. 2

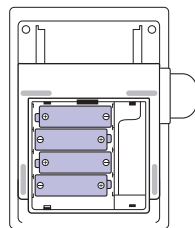

Fig. 3

Choix du brassard

Pour que la mesure soit fiable, il est important de choisir un brassard épousant au mieux la partie supérieure de votre bras. Choisissez le brassard en fonction de votre tour de bras et assurez-vous que le bas du brassard se situe 2 à 3 cm au-dessus de votre coude.

- Brassard Small/Medium = tour de bras de 22 à 32 cm
- Brassard Large/XL = tour de bras de 32 à 42 cm

Mise en place du brassard

1. Faites passer l'extrémité du brassard la plus éloignée du tuyau à travers la partie métallique pour former une boucle. Le tissu lisse doit se trouver à l'intérieur du brassard.

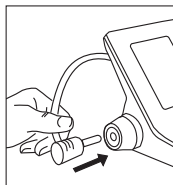

Fig. 4

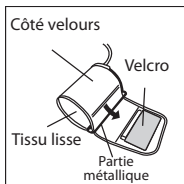

Fig. 5

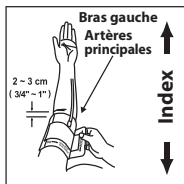

Fig. 6

2. Relier le tuyau d'arrivée d'air à l'appareil (Fig. 4).
3. Si le brassard est placé correctement, les bandes Velcro à l'extérieur du brassard et la partie métallique ne touchent pas la peau (Fig. 5).
4. Placez votre bras gauche à travers la boucle du brassard. La partie inférieure du brassard doit se trouver 2 à 3 cm au-dessus du coude. Le tuyau doit longer l'artère brachiale sur la face interne du bras (Fig. 6).

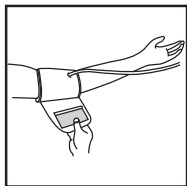

Fig. 7

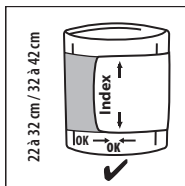

Fig. 8

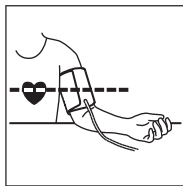
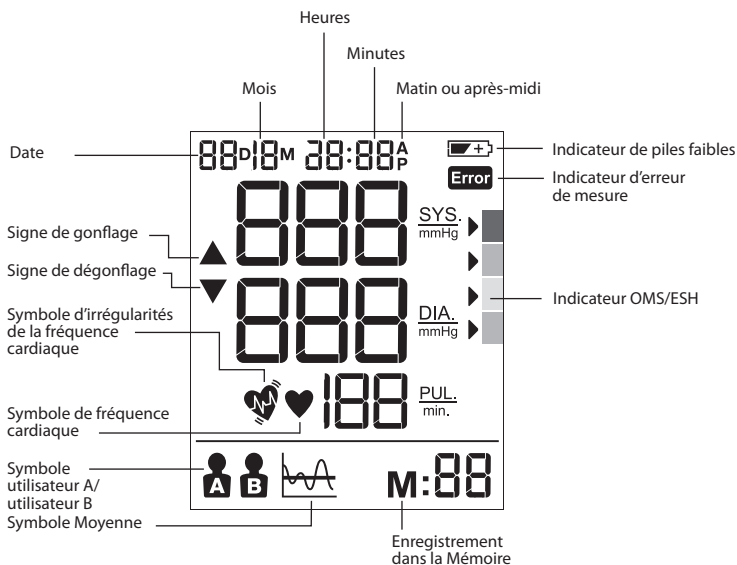

Fig. 9

5. Tirez sur le brassard de façon à ce que les bords haut et bas soient serrés autour de votre bras (Fig. 7).
6. Une fois le brassard correctement mis en place, appuyez fermement sur la partie Velcro pour le fermer.
7. Ce brassard est de la bonne taille si le repère << index >> se situe dans la zone << ok >> délimitée par deux flèches lorsque le brassard est serré autour du bras (Fig. 8).
8. Asseyez-vous sur une chaise et placez votre bras sur la table de sorte que le brassard se trouve au même niveau que votre cœur (Fig. 9).

Écran BUA6150



Comment sélectionner l'utilisateur A ou l'utilisateur B

- Assurez-vous que l'appareil n'est pas sous tension.
- Sélectionnez l'utilisateur A ou l'utilisateur B à l'aide du commutateur : l'utilisateur actuel clignote sur l'écran LCD.











L'indicateur de l'OMS/ESH permet d'évaluer les mesures de la tension artérielle

ROUGE >	!!!
ORANGE >	!!
JAUNE >	!
VERT >	✓

Cet appareil comporte un indicateur de tension artérielle établi selon les recommandations de l'OMS et de l'ESH (European Society of Hypertension). Pour chaque mesure affichée à l'écran, le curseur indique le niveau de tension artérielle à l'aide du code couleur correspondant, de vert à rouge. Vous pouvez utiliser cette classification au quotidien afin de connaître votre niveau de tension artérielle. Si votre niveau de tension artérielle vous préoccupe, veuillez consulter votre médecin dans les meilleurs délais.

Si la mesure de votre tension artérielle se situe dans la plage correspondant à une hypertension artérielle sévère (valeurs systoliques supérieures ou égales à 180 mmHg, et/ou valeurs diastoliques supérieures ou égales à 110 mmHg), à une ou deux reprises, consultez immédiatement votre médecin.

Réglage du mois, de la date et de l'heure



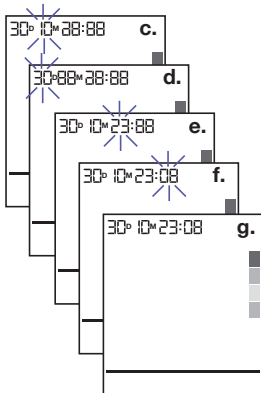

- Éteignez l'appareil pour régler la date ou l'heure.
- Appuyez sur le bouton Réglages  (4) pour régler l'année : l'année clignote. Appuyez sur  (3) pour modifier l'année par incréments de 1.
- Appuyez sur le bouton Réglages  (4) pour régler le mois : le « mois » clignote. Appuyez sur  (3) pour modifier le mois par incréments de 1.
- Appuyez sur le bouton Réglages  (4) pour régler le jour : le « jour » clignote. Appuyez sur  (3) pour modifier le jour par incréments de 1.
- Appuyez sur le bouton Réglages  (4) pour régler l'heure : « l'heure » clignote. Appuyez sur  (3) pour modifier l'heure par incréments de 1.
- Appuyez sur le bouton Réglages  (4) pour régler les minutes : les « minutes » clignent. Appuyez sur  (3) pour modifier les minutes par incréments de 1.
- Appuyez sur le bouton Réglages  (4) pour terminer le réglage de la date et de l'heure : plus rien ne clignote.

Remarque : Le fait de maintenir le bouton de réglage enfoncé permet de faire défiler les valeurs.





Prise d'une mesure

Enroulez le brassard autour du bras (voir la rubrique « Mise en place du brassard » ci-dessus).

- Asseyez-vous sur une chaise, le dos bien droit.
- Appuyez sur le bouton  |  (1). La date, l'heure et l'utilisateur actuel s'affichent.
- Réglez le commutateur utilisateur A/B (6) sur A pour l'utilisateur A ou sur B pour l'utilisateur B. L'écran LCD affiche le symbole de l'utilisateur A ou B.
- Appuyez sur le bouton Marche/Arrêt  |  (1) ; toutes les icônes s'affichent pendant 2 secondes. Le brassard se gonfle automatiquement jusqu'à un certain niveau de pression et la mesure commence.

Ne vous déplacez pas et ne parlez pas pendant la mesure de la tension artérielle. Gardez les jambes décroisées et les pieds à plat sur le sol.

- Une fois le brassard gonflé, le pouls est détecté et le symbole de fréquence cardiaque  commence à clignoter.
 - Après la mesure, les résultats s'affichent sur l'écran LCD, de même que la flèche de l'indicateur OMS.
- Après avoir utilisé l'appareil, éteignez-le en appuyant sur le bouton Marche/Arrêt  |  (1). Dans tous les cas, il s'éteindra automatiquement après 1 minute d'inactivité.

Fonction mémoire

Votre tensiomètre peut stocker les 40 dernières mesures pour chaque utilisateur.

Enregistrement des mesures

Après chaque mesure de la tension artérielle, la tension systolique, la tension diastolique, le pouls, la date et l'heure précises seront automatiquement enregistrés. L'enregistrement 01 est toujours le plus récent. Lorsque la mémoire est pleine, les valeurs les plus anciennes sont écrasées.

Appuyez sur le bouton Mémoire **M** (2) pour examiner les données enregistrées. Les dernières données en mémoire (sys/dia/pul) ainsi que la date/l'heure de la mesure, l'indicateur d'irrégularités de la fréquence cardiaque et l'indicateur de l'OMS s'affichent sur l'écran LCD. Appuyez de nouveau sur le bouton Mémoire **M** (2) pour afficher les données précédentes. Assurez-vous que le bon utilisateur, A ou B, est sélectionné avant d'utiliser l'appareil.

Ce dispositif n'est pas destiné à remplacer les bilans réguliers effectués par votre médecin. Consultez-le régulièrement pour réaliser une mesure professionnelle.

Fonction Moyenne

Appuyez sur le bouton Moyenne  (5) pour afficher la moyenne des 3 dernières mesures sur l'écran LCD.

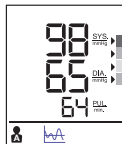

Effacement des données

Éteignez l'appareil, appuyez sur le bouton Mémoire **M** (2) et maintenez-le enfoncé pendant plus de 5 secondes.

Le message « dEL ALL » (supprimer tout) clignote sur l'écran LCD. Assurez-vous auparavant que le bon utilisateur, A ou B, est sélectionné.

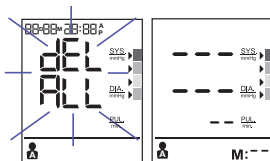

Appuyez une nouvelle fois sur le bouton Mémoire **M** (2). L'écran LCD affiche « --- » pour indiquer que toutes les données sauvegardées pour l'utilisateur correspondant ont été supprimées.

Détection des irrégularités de la fréquence cardiaque

L'apparition du symbole  indique qu'une certaine irrégularité de la fréquence cardiaque a été détectée pendant la mesure. Cela peut se produire si vous avez parlé, bougé ou tremblé pendant la mesure, mais cette icône peut également révéler une véritable irrégularité de la fréquence cardiaque. Généralement, cela ne doit pas vous inquiéter ; toutefois, si le symbole apparaît souvent, il est recommandé de consulter un médecin. L'appareil ne remplace pas un examen cardiaque mais permet de détecter des irrégularités de la fréquence à un stade précoce.

Indicateur de piles faibles



Lorsque l'indicateur de piles faibles  clignote sur l'écran, cela signifie que les quatre piles arrivent en fin de vie et doivent être remplacées par des piles alcalines LR6 (AA).

** Après le remplacement des piles, le tensiomètre ExactFit 3 passe automatiquement en mode réglage de l'heure et affiche l'heure de la dernière mesure. Vous devez régler la date et l'heure avant de prendre à nouveau votre tension, afin d'obtenir une moyenne fiable.

Rangement et nettoyage

- Conservez toujours l'appareil dans sa housse après utilisation.
- N'exposez pas l'appareil directement à la lumière du soleil ou à des températures élevées et ne le stockez pas dans des lieux humides et poussiéreux.
- L'appareil ne doit pas être conservé à des températures extrêmes (inférieure à -20 °C ou supérieure à 60 °C).
- Utiliser un chiffon imbibé d'eau ou d'un détergent doux pour nettoyer le boîtier, puis un chiffon sec pour l'essuyer et le sécher. Utiliser un chiffon sec pour nettoyer le brassard.
- Ne jamais utiliser de nettoyeurs abrasifs pour le nettoyer.
- Lorsque l'appareil n'est pas utilisé pendant une longue période, retirez les piles. (Les piles peuvent fuir ou endommager le dispositif).
- Ne modifiez pas l'appareil. N'ouvrez JAMAIS le dispositif ! La garantie du fabricant ne serait plus valide.

Que faire si...

Problème	Raison	Solution
Symbole de fréquence cardiaque 	Apparaît pendant la mesure et clignote lorsque le pouls est détecté.	<ul style="list-style-type: none"> • Mesure en cours, restez calme.
Indicateur de piles faibles 	Apparaît lorsque la charge des piles est trop faible ou lorsque la polarité n'a pas été respectée.	<ul style="list-style-type: none"> • Remplacez les quatre piles en même temps. Insérez les piles en respectant la polarité.
Indicateur d'erreur de mesure 	Apparaît lorsqu'il est impossible d'obtenir une mesure fiable de la tension artérielle et du pouls.	<ul style="list-style-type: none"> • Appuyez sur le bouton Marche/Arrêt et recommencez. • Vérifiez que le brassard est bien en place, conformément aux instructions. • Vérifiez que le tuyau n'est pas plié. • Vérifiez que vous n'avez pas serré le poing. • Vérifiez que vous n'avez pas parlé ni bougé pendant la mesure. • Vérifiez que votre position était correcte.
E1 s'affiche	Le brassard n'est pas bien en place.	<ul style="list-style-type: none"> • Refermez le brassard et recommencez la mesure.
E2 s'affiche	Le brassard est trop serré.	<ul style="list-style-type: none"> • Refermez le brassard et recommencez la mesure.
E10 ou E11 s'affiche	Le moniteur a détecté que vous avez bougé ou parlé, ou le pouls est trop faible pendant la mesure.	<ul style="list-style-type: none"> • Détendez-vous un moment et recommencez la mesure.
E20 s'affiche	La procédure de mesure ne détecte pas le signal du pouls.	<ul style="list-style-type: none"> • Desserrez les vêtements au niveau du bras puis recommencez la mesure.
E21 s'affiche	Mesure incorrecte.	<ul style="list-style-type: none"> • Détendez-vous un moment et recommencez la mesure.
EE3 - EE15	Erreur lors de la mesure.	<ul style="list-style-type: none"> • Recommencez la mesure. Si le problème persiste, contactez le revendeur ou notre service client pour obtenir de l'aide. Reportez-vous à la garantie pour obtenir les coordonnées et instructions de retour.

Caractéristiques techniques

Méthode de mesure	Oscillométrique
Numéro du modèle	BUA6150
Plage de mesure	Pression : 0 à 300 mmHg Pouls : 40 à 199 battements/minute
Précision	Pression : +/- 3 mmHg Pouls : +/- 5 % maximum
Gonflage	Deluxe automatique
Écran	LCD rétroéclairé
Mémoire	40 mesures par utilisateur
Taille des brassards	Petite taille = 22–32 cm de tour de bras Grande taille = 32–42 cm de tour de bras
Température de fonctionnement	+10 °C à +40 °C, HR < 85 %
Température de stockage	-20 °C à +60 °C, HR < 85 %
Pression atmosphérique de fonctionnement	860 à 1060 hPa
Poids de l'appareil	Environ 500 g (sans les piles)
Alimentation	4 piles alcalines AA (LR6) 1,5 V
Durée de vie des piles	300 mesures
Arrêt automatique	Après 1 minute d'inactivité
Accessoires	4 piles, 2 brassards avec tuyau, mode d'emploi, housse, pochette de voyage
Durée de vie :	5 ans



Important



Lire la notice d'instructions.

La précision technique de la mesure ne peut être garantie si le dispositif est utilisé hors des plages de température, d'humidité et de pression atmosphérique indiquées.

Classification :



Équipement à alimentation interne

Appareil comportant des parties appliquées de type BF

IP22

Protégé contre les corps solides supérieurs à 12,5 mm.

Protégé contre les chutes de gouttes d'eau jusqu'à 15° de la verticale.

Ne convient pas pour une utilisation en présence de mélanges anesthésiques inflammables avec l'air, l'oxygène ou le protoxyde d'azote.

Fonctionnement en continu avec chargement de courte durée.



Température de fonctionnement.



Température de stockage.



Humidité de stockage.

Sous réserve de modifications sans préavis.



0297

Ce produit est conforme aux dispositions de la Directive européenne 93/42/CEE relative aux dispositifs médicaux.

Un APPAREIL ÉLECTRIQUE À USAGE MÉDICAL nécessite des précautions particulières concernant la compatibilité électromagnétique.
Pour une description détaillée des exigences CEM consultez le site www.hot-europe.com/support.

Les appareils de communication RF portables et mobiles peuvent perturber les appareils électromédicaux.



Veillez ne pas jeter ce produit avec les ordures ménagères au terme de son cycle de vie. Vous pouvez le remettre à votre distributeur le plus proche ou le déposer dans un point de collecte adapté.

Garantie

Veillez lire toutes les instructions avant d'essayer d'utiliser ce dispositif. Conservez votre reçu comme preuve de la date d'achat. Ce reçu doit être présenté pour toute réclamation pendant la période de garantie. Aucune réclamation pendant la période de garantie ne sera acceptée sans preuve d'achat. Votre dispositif est garanti deux ans (2 ans) à compter de la date d'achat.

Cette garantie couvre les défauts de matériel et de fabrication survenant dans le cadre d'une utilisation normale. Les dispositifs défectueux remplissant ces critères seront remplacés gratuitement.

Cette garantie NE COUVRE PAS les défauts ou les dommages résultant d'un usage abusif ou du non-respect des instructions d'utilisation. La garantie sera annulée si le dispositif est ouvert, forcé ou utilisé avec des pièces ou des accessoires n'étant pas de marque Braun, ou si des réparations ont été effectuées par des personnes non autorisées.

Les accessoires et consommables sont exclus de la garantie.

Pour toute demande d'assistance, veuillez consulter le site www.hot-europe.com/support ou contacter notre service d'assistance aux coordonnées figurant à la fin de ce mode d'emploi.

Cette garantie s'applique exclusivement à l'Europe, à la Russie, au Moyen-Orient et à l'Afrique. Royaume-Uni uniquement : Cette garantie n'affecte pas vos droits en tant que consommateur.

Les numéros de lot (LOT) et de série (SN) de votre dispositif figurent sur l'étiquette située à l'arrière du produit.

La date de fabrication est indiquée par le numéro LOT figurant à l'arrière du dispositif. Les 3 premiers chiffres du numéro LOT représentent le jour de fabrication dans l'année. Les 2 chiffres suivants correspondent aux deux derniers chiffres de l'année de fabrication et les lettres à la fin désignent le fabricant du produit. Par exemple : LOT 15614TRA correspond à un produit fabriqué le 156e jour de l'année 2014 par le fabricant TRA.

Προοριζόμενη χρήση του Braun ExactFit™ 3

Το πιεσόμετρο μπράτσου της Braun έχει αναπτυχθεί για τη λήψη μετρήσεων της αρτηριακής πίεσης με ακρίβεια και άνεση. Η ακρίβεια της μέτρησης του πιεσομέτρου μπράτσου της Braun έχει ελεγχθεί κατά την κατασκευή και αποδειχθεί μέσω κλινικής έρευνας σύμφωνα με την Ευρωπαϊκή Εταιρεία Υπέρτασης (ESH).

Τι θα πρέπει να γνωρίζετε για την αρτηριακή πίεση

Η αρτηριακή πίεση μεταβάλλεται συνεχώς στη διάρκεια της ημέρας. Παρουσιάζει απότομη αύξηση νωρίς το πρωί και μειώνεται προς το τέλος του πρωινού. Η αρτηριακή πίεση αυξάνεται ξανά το απόγευμα και τέλος μειώνεται στο χαμηλότερο επίπεδο της στη διάρκεια της νύχτας. Κατά συνέπεια, οι ενδείξεις από διαδοχικές μετρήσεις ενδέχεται να παρουσιάσουν διακυμάνσεις.

Στη συγκεκριμένη συσκευή, η ένδειξη της αρτηριακής πίεσης εμφανίζεται ως συνδυασμός δύο τιμών: συστολική και διαστολική. Η συστολική αρτηριακή πίεση (ο αριθμός στο επάνω μέρος) υποδεικνύει την πίεση που ασκείται από το αίμα στα τοιχώματα των αρτηριών σε κάθε καρδιακό παλμό. Η διαστολική αρτηριακή πίεση (ο αριθμός στο κάτω μέρος) υποδεικνύει την πίεση που ασκείται από το αίμα στα τοιχώματα των αρτηριών όταν η καρδιά αναπαύεται μεταξύ δύο παλμών. Εμφανίζεται, επίσης, ο αριθμός των σφυγμών μετά από κάθε μέτρηση.

Η μέτρηση της αρτηριακής πίεσης που πραγματοποιείται στο ιατρείο παρέχει μόνο μια στιγμιαία τιμή. Οι επανειλημμένες μετρήσεις στο σπίτι αντικατοπτρίζουν καλύτερα τις πραγματικές τιμές της αρτηριακής πίεσης ενός ατόμου υπό καθημερινές συνθήκες.

Επιπλέον, πολλά άτομα έχουν διαφορετική αρτηριακή πίεση όταν πραγματοποιούν τη μέτρηση στο σπίτι, επειδή τείνουν να είναι πιο χαλαρά από ό,τι στο ιατρείο. Οι τακτικές λήψεις μετρήσεων αρτηριακής πίεσης που πραγματοποιούνται στο σπίτι παρέχουν στον ιατρό σας πολύτιμες πληροφορίες σχετικά με τις φυσιολογικές τιμές της αρτηριακής πίεσης υπό πραγματικές «καθημερινές» συνθήκες.

Η ESH (European Society of Hypertension, Ευρωπαϊκή Εταιρεία Υπέρτασης) και η ΠΟΥ (Παγκόσμια Οργάνωση Υγείας) έχουν θεσπίσει τις ακόλουθες τυπικές τιμές αρτηριακής πίεσης όταν η μέτρηση πραγματοποιείται με σφυγμό σε κατάσταση ηρεμίας στο σπίτι:

Αρτηριακή πίεση (mmHg)	Φυσιολογικές τιμές	Κατηγορία 1 ήπια υπέρταση	Κατηγορία 2 μέτρια υπέρταση	Κατηγορία 3 σοβαρή υπέρταση
SYS = συστολική (τιμή στο επάνω μέρος)	έως 134	135–159	160–179	≥180
DIA = διαστολική (τιμή στο κάτω μέρος)	έως 84	85–99	100–109	≥110



Πληροφορίες ασφαλείας και σημαντικές προφυλάξεις

Για να διασφαλίσετε ότι τα αποτελέσματα των μετρήσεων είναι ακριβή, διαβάστε με προσοχή τις πληροφορίες οδηγίες χρήσης.

Άτομα τα οποία πάσχουν από καρδιακή αρρυθμία, αγγειοσύσπαση, αρτηριοσκλήρωση των άκρων, διαβήτη

ή είναι χρήστες καρδιακών βηματοδοτών θα πρέπει να συμβουλευόνται τον ιατρό τους πριν προχωρήσουν

σε μέτρηση της αρτηριακής πίεσης μόνα τους. Σε αυτές τις περιπτώσεις ενδέχεται να παρατηρηθούν αποκλίσεις στις τιμές της αρτηριακής πίεσης.

Εάν η ένδειξη της αρτηριακής πίεσης κυμαίνεται στο εύρος σοβαρής υπέρτασης με τιμές συστολικής πίεσης 180 mmHg και άνω ή/και τιμές διαστολικής πίεσης 110 mmHg και άνω, και ανακαλύψετε ότι έχετε μία ή δύο ενδείξεις στο συγκεκριμένο εύρος - συμβουλευθείτε αμέσως τον ιατρό σας.

Εάν είστε υπό ιατρική θεραπεία ή φαρμακευτική αγωγή, συμβουλευθείτε πρώτα τον ιατρό σας.

Η χρήση αυτού του πιεσομέτρου δεν υποκαθιστά την ιατρική εξέταση από τον ιατρό σας.

Βασικοί κανόνες για τη μέτρηση της αρτηριακής πίεσης με ακρίβεια

Να πραγματοποιείτε πάντα τις μετρήσεις την ίδια ώρα της ημέρας, υπό τις ίδιες συνθήκες.





Μην πραγματοποιήσετε μέτρηση εάν δεν παρέλθει χρονικό διάστημα 30 λεπτών από τη στιγμή που θα καπνίσετε, θα πιείτε καφέ ή τσάι ή μετά από οποιαδήποτε μορφή άσκησης. Οι συγκεκριμένοι παράγοντες επηρεάζουν τη μέτρηση.

Η μέτρηση πρέπει να πραγματοποιείται πάντα στο ίδιο μπράτσο. Συνιστάται το αριστερό μπράτσο. Μην κινείστε και μη μιλάτε. Μην σταυρώνετε τα πόδια σας και τα πόδια θα πρέπει να πατάνε στο δάπεδο.

Τοποθετήστε την περιχειρίδα ώστε να έρχεται σε απευθείας επαφή με το δέρμα. Μην τυλίξετε την περιχειρίδα πάνω από το μανίκι ενός σακακιού, πουλόβερ ή πουκαμισίου.

Εάν θέλετε να πραγματοποιήσετε πολλές μετρήσεις, περιμένετε 3 λεπτά περίπου πριν επαναλάβετε μια μέτρηση.

Περιγραφή προϊόντος (Βλ. σελίδα 1–2, Εικ. 1)

1. Πλήκτρο έναρξης  
2. Πλήκτρο μνήμης **M**
3. Πλήκτρο ρύθμισης ημερομηνίας / ώρας 
4. Πλήκτρο ρύθμισης 
5. Πλήκτρο μέσου όρου 
6. Διακόπτης χρήστη A / B
7. Οθόνη LCD
8. Θύρα ελαστικού σωλήνα
9. Συνδετήρας
10. Περιχειρίδα μπράτσου (παρέχεται με 2 περιχειρίδες)
11. Ελαστικός σωλήνας αέρα
12. Κάλυμμα χώρου μπαταριών (4 X 1,5 V μπαταρίες τύπου AA (LR6))

Τοποθέτηση μπαταριών (Βλ. Εικ. 2–3)

• Αφαιρέστε το κάλυμμα του χώρου μπαταριών στο κάτω μέρος της μονάδας και τοποθετήστε 4 αλκαλικές μπαταρίες τύπου AA (LR6) με τη σωστή πολικότητα (βλ. σύμβολο στον χώρο μπαταριών).

• Σημείωση: Μετά την αντικατάσταση των μπαταριών με καινούριες, απαιτείται οπωσδήποτε η επαναρύθμιση της ημερομηνίας και της ώρας, ώστε τα αποτελέσματα των μετρήσεων να αποθηκεύονται με τη σωστή ημερομηνία και ώρα.



Να απορρίπτετε μόνο κενές μπαταρίες. Δεν θα πρέπει να απορρίπτονται στα οικιακά απορρίμματα, αλλά σε κατάλληλα σημεία συλλογής ή στο κατάστημα λιανικής πώλησης του προμηθευτή σας.

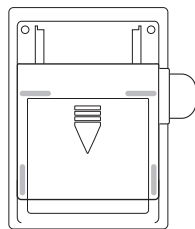

Εικ. 2

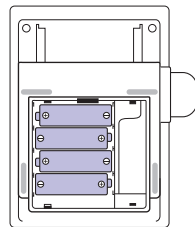

Εικ. 3

Επιλογή της σωστής περιχειρίδας

Για ακριβείς μετρήσεις, είναι σημαντικό να επιλέξετε την περιχειρίδα κατάλληλου μεγέθους, η οποία ταιριάζει καλύτερα στο μπράτσο σας. Επιλέξτε το μέγεθος της περιχειρίδας με βάση την περιφέρεια του μπράτσου και βεβαιωθείτε ότι το κάτω μέρος της περιχειρίδας βρίσκεται σε απόσταση 2~3 cm πάνω από τον αγκώνα.

- Περιχειρίδα μικρού/μεσαίου μεγέθους = περιφέρεια μπράτσου 22~32 cm
- Περιχειρίδα μεγάλου/πολύ μεγάλου μεγέθους: περιφέρεια μπράτσου 32~42 cm

Τοποθέτηση της περιχειρίδας

1. Περάστε το άκρο της περιχειρίδας μπράτσου που βρίσκεται σε μεγαλύτερη απόσταση από τον σωλήνα μέσα από τον μεταλλικό δακτύλιο, ώστε να σχηματιστεί βρόχος. Η επιφάνεια από μαλακό ύφασμα θα πρέπει να βρίσκεται στο εσωτερικό της περιχειρίδας.

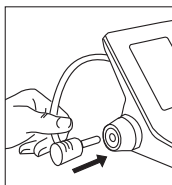

Εικ. 4



Εικ. 5

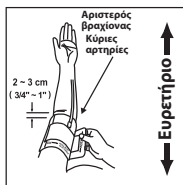

Εικ. 6

2. Συνδέστε τον ελαστικό σωλήνα αέρα στον συνδετήρα (Εικ. 4).
3. Εάν η περιχειρίδα τοποθετηθεί σωστά, η ταινία τύπου Velcro θα βρίσκεται στο εξωτερικό της περιχειρίδας και ο μεταλλικός δακτύλιος δεν θα αγγίζει το δέρμα (Εικ. 5).
4. Περάστε τον αριστερό βραχίονα μέσα από τον βρόχο της περιχειρίδας. Το κάτω μέρος της περιχειρίδας θα πρέπει να βρίσκεται σε απόσταση 2~3 cm περίπου επάνω από τον αγκώνα. Ο σωλήνας θα πρέπει να βρίσκεται ακριβώς επάνω από τη βραχιόνια αρτηρία στο εσωτερικό του βραχίονα (Εικ. 6).

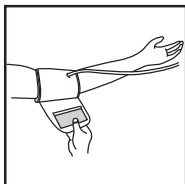

Εικ. 7

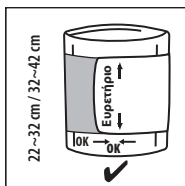

Εικ. 8

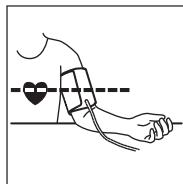

Εικ. 9

5. Τραβήξτε την περιχειρίδα, ώστε το επάνω άκρο και το κάτω άκρο να εφαρμόζουν σφικτά γύρω από το μπράτσο (Εικ. 7).
6. Μόλις τοποθετήσετε την περιχειρίδα στην κατάλληλη θέση, πιέστε σταθερά την ταινία τύπου Velcro επάνω στην πλευρά με το πέλος της περιχειρίδας.
7. Η περιχειρίδα μπορεί να χρησιμοποιηθεί εάν η ένδειξη «index» (δείκτης) βρίσκεται εντός της περιοχής «ok range» (κατάλληλη περιοχή) που υποδεικνύεται από δύο βέλη, όταν σφίξετε την περιχειρίδα γύρω από το μπράτσο σας (Εικ. 8).
8. Καθίστε σε μια καρέκλα και τοποθετήστε τον βραχίονα επάνω στο τραπέζι, ώστε η περιχειρίδα να βρίσκεται στο ίδιο ύψος με την καρδιά σας (Εικ. 9).

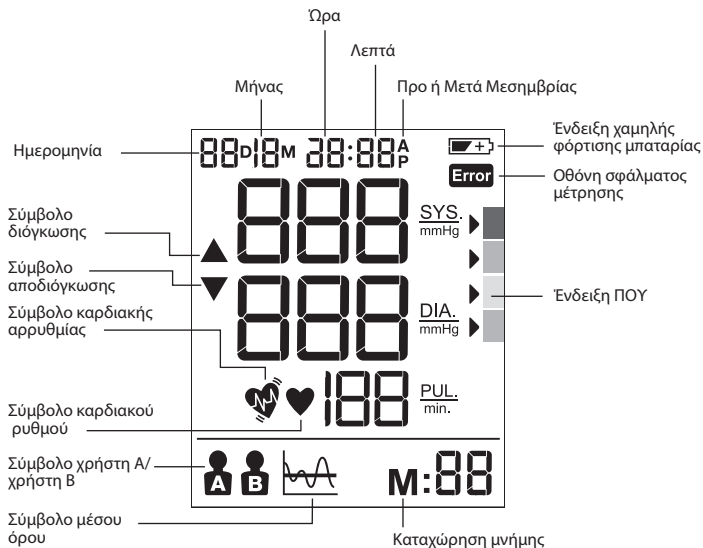

Τρόπος επιλογής χρήστη A / χρήστη B

- Βεβαιωθείτε ότι το προϊόν είναι απενεργοποιημένο.
- Σύρετε τον διακόπτη χρήστη A ή χρήστη B. Η τρέχουσα λειτουργία χρήστη θα αρχίσει να αναβοσβήνει στην οθόνη LCD.

H ένδειξη ΠΟΥ/ESH για την αξιολόγηση των δεδομένων αρτηριακής πίεσης

ΚΟΚΚΙΝΟ >	!!!
ΠΟΡΤΟΚΑΛΙ >	!!
ΚΙΤΡΙΝΟ >	!
ΠΡΑΣΙΝΟ >	✓

Η συγκεκριμένη συσκευή διαθέτει ένδειξη επιπέδου αρτηριακής πίεσης, η οποία έχει θεσπιστεί σύμφωνα με τις Οδηγίες της ΠΟΥ και της Ευρωπαϊκής Εταιρείας Υπέρτασης (ESH). Για κάθε μέτρηση που εμφανίζεται στην οθόνη, ο δρομέας υποδεικνύει το επίπεδο της αρτηριακής πίεσης με τον αντίστοιχο κωδικό χρώματος, πράσινο έως κόκκινο. Μπορείτε να χρησιμοποιείτε αυτή την ταξινόμηση καθημερινά, ώστε να κατανοείτε το επίπεδο της αρτηριακής πίεσής σας με ευκολία. Εάν ανησυχείτε πράγματι για το επίπεδο ταξινόμησης, θα πρέπει να συμβουλευτείτε τον ιατρό σας το συντομότερο δυνατόν.

Εάν η ένδειξη της αρτηριακής πίεσης κυμαίνεται στο εύρος σοβαρής υπέρτασης με τιμές συστολικής πίεσης 180 mmHg και άνω ή/και τιμές διαστολικής πίεσης 110 mmHg και άνω, και ανακαλύψετε ότι έχετε μία ή δύο ενδείξεις στο συγκεκριμένο εύρος - συμβουλευθείτε αμέσως τον ιατρό σας.

Ρύθμιση μήνα, ημερομηνίας και ώρας

- Απενεργοποιήστε τη συσκευή για να ρυθμίσετε την ημερομηνία/ώρα.
- Πιέστε το πλήκτρο ρύθμισης \odot (4) για να ξεκινήσει η ρύθμιση του έτους. Στη συνέχεια, η ένδειξη «year» θα αρχίσει να αναβοσβήνει στην οθόνη. Πιέστε το πλήκτρο ρύθμισης \blacktriangle (3) για να ρυθμίσετε το έτος με βηματική αύξηση κατά «1».
- Πιέστε το πλήκτρο \odot (4) για να ξεκινήσει η ρύθμιση του μήνα. Στη συνέχεια, η ένδειξη «month» θα αρχίσει να αναβοσβήνει στην οθόνη. Πιέστε το πλήκτρο ρύθμισης \blacktriangle (3) για να ρυθμίσετε τον μήνα με βηματική αύξηση κατά «1».
- Πιέστε το πλήκτρο \odot (4) για να ξεκινήσει η ρύθμιση της ημέρας. Στη συνέχεια, η ένδειξη «day» θα αρχίσει να αναβοσβήνει στην οθόνη. Πιέστε το πλήκτρο ρύθμισης \blacktriangle (3) για να ρυθμίσετε την ημέρα με βηματική αύξηση κατά «1».
- Πιέστε το πλήκτρο \odot (4) για να ξεκινήσει η ρύθμιση της ώρας. Στη συνέχεια, η ένδειξη «hour» θα αρχίσει να αναβοσβήνει στην οθόνη. Πιέστε το πλήκτρο ρύθμισης \blacktriangle (3) για να ρυθμίσετε την ώρα με βηματική αύξηση κατά «1».
- Πιέστε το πλήκτρο \odot (4) για να ξεκινήσει η ρύθμιση των λεπτών. Στη συνέχεια, η ένδειξη «minute» θα αρχίσει να αναβοσβήνει στην οθόνη. Πιέστε το πλήκτρο ρύθμισης \blacktriangle (3) για να ρυθμίσετε τα λεπτά με βηματική αύξηση κατά «1».
- Πιέστε το πλήκτρο \odot (4) για να ολοκληρωθεί η διαδικασία ρύθμισης ημερομηνίας/ώρας. Όλες οι ενδείξεις παύουν να αναβοσβήνουν.

Σημείωση: Εάν πιέσετε παρατεταμένα το πλήκτρο ρύθμισης, επιτυγχάνεται κύλιση της τιμής.

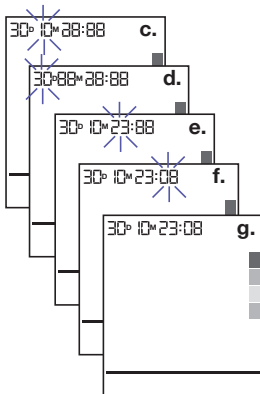

Πραγματοποίηση μέτρησης

Τυλίξτε την περιχειρίδα γύρω από το μπράτσο (βλ. ενότητα «Τοποθέτηση της περιχειρίδας» παραπάνω).

- Καθίστε στην καρέκλα, φροντίζοντας να έχετε τη σωστή στάση.
- Πιέστε και αφήστε το κουμπί έναρξης \odot | ⏏ (1). Θα εμφανιστούν οι ενδείξεις ημερομηνίας/ώρας και τρέχοντος χρήστη.
- Ρυθμίστε τον διακόπτη χρήστη A/B (6) στο A για τον χρήστη A ή στο B για τον χρήστη B. Στην οθόνη LCD, θα εμφανιστεί το σύμβολο του χρήστη A ή B.
- Πιέστε και αφήστε το κουμπί έναρξης \odot | ⏏ (1), στην οθόνη θα εμφανιστούν όλα τα εικονίδια για 2 δευτερόλεπτα. Η πίεση του αέρα θα αυξηθεί αυτόματα μέσω της αντλίας, μέχρι ένα συγκεκριμένο επίπεδο πίεσης και θα αρχίσει η μέτρηση.
Όταν πραγματοποιείτε μέτρηση της αρτηριακής πίεσης, μην κινείστε και μη μιλάτε. Κατά τη μέτρηση, μη σταυρώσετε τα πόδια σας και τα πόδια θα πρέπει να πατάνε στο δάπεδο.
- Μόλις αυξηθεί η πίεση του αέρα, ανιχνεύεται ο σφυγμός και αρχίζει να αναβοσβήνει το σύμβολο καρδιακού ρυθμού \heartsuit .
- Στη οθόνη LCD εμφανίζονται τα αποτελέσματα και το βέλος ένδειξης ΠΟΥ μετά τη μέτρηση. Μετά τη χρήση της συσκευής, απενεργοποιήστε την πιέζοντας το πλήκτρο έναρξης \odot | ⏏ (1), διαφορετικά, η συσκευή θα απενεργοποιηθεί αυτόματα μετά από 1 λεπτό.

Λειτουργία μνήμης

Το πιεσόμετρο αρτηριακής πίεσης έχει τη δυνατότητα αποθήκευσης των τελευταίων 40 ενδείξεων για κάθε χρήστη.

Αποθήκευση δεδομένων μέτρησης

Μετά από κάθε μέτρηση της αρτηριακής πίεσης, αποθηκεύονται αυτόματα η συστολική πίεση, η διαστολική πίεση, ο καρδιακός ρυθμός και η ημερομηνία και ώρα της συγκεκριμένης ημέρας. Η μνήμη #01 περιέχει πάντα την πλέον πρόσφατη τιμή μέτρησης. Όταν δεν υπάρχει ελεύθερος χώρος στη μνήμη, οι παλαιότερες τιμές αντικαθίστανται.

Πιέστε το πλήκτρο μνήμης **M** (2) για να εξετάσετε τα αποθηκευμένα δεδομένα. Στην οθόνη LCD, εμφανίζονται τα τελευταία δεδομένα της μνήμης (sys/dia/pul) με την ημερομηνία/ώρα της μέτρησης και η ένδειξη IHB και ΠΟΥ. Πιέστε το πλήκτρο μνήμης **M** (2) ξανά, ώστε να εμφανιστούν τα προηγούμενα δεδομένα. Βεβαιωθείτε ότι έχετε επιλέξει τον σωστό χρήστη, Α ή Β, πριν από τη χρήση. Η συγκεκριμένη συσκευή δεν προορίζεται ως υποκατάστατο των τακτικών ελέγχων υγείας από τον ιατρό σας. Συνεχίστε τις τακτικές επισκέψεις στον ιατρό σας για μια επαγγελματική μέτρηση.

Λειτουργία μέσου όρου

Πιέστε το πλήκτρο μέσου όρου **WA** (5) για να εμφανιστεί ο μέσος όρος των 3 τελευταίων μετρήσεων στην οθόνη LCD.

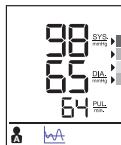

Διαγραφή δεδομένων

Απεργοποιήστε τη συσκευή, πιέστε παρατεταμένα το πλήκτρο μνήμης **M** (2) για πάνω από 5 δευτερόλεπτα και στην οθόνη LCD θα αρχίσει να αναβοσβήνει η ένδειξη «dEL ALL». Βεβαιωθείτε ότι έχετε επιλέξει τον σωστό χρήστη, Α ή Β, πριν από τη χρήση.

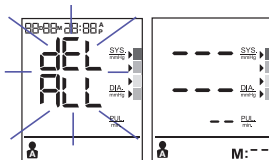

Πιέστε το πλήκτρο μνήμης **M** (2) ξανά. Στην οθόνη LCD θα εμφανιστεί η ένδειξη «---», η οποία υποδεικνύει ότι όλα τα αποθηκευμένα δεδομένα του αντίστοιχου χρήστη έχουν διαγραφεί.

Ένδειξη καρδιακής αρρυθμίας

Η εμφάνιση του συμβόλου  υποδηλώνει ότι, κατά τη μέτρηση, ανιχνεύτηκε κάποια ανωμαλία στον σφυγμό. Αυτό το εικονίδιο ενδέχεται να εμφανιστεί εάν μιλάτε ή κινείστε κατά τη μέτρηση και σε περίπτωση ακανόνιστου σφυγμού. Συνήθως αυτό δεν αποτελεί λόγο ανησυχίας, ωστόσο, εάν το σύμβολο εμφανίζεται συχνά, συνιστάται να συμβουλευθείτε τον ιατρό σας. Η συσκευή δεν υποκαθιστά τον καρδιολογικό έλεγχο, αλλά διευκολύνει την ανίχνευση τυχόν ανωμαλιών του σφυγμού σε πρώιμο στάδιο.

Ένδειξη χαμηλής φόρτισης μπαταρίας

Όταν στην οθόνη αναβοσβήνει η ένδειξη χαμηλής φόρτισης της μπαταρίας , αυτό σημαίνει ότι η ισχύς της μπαταρίας είναι χαμηλή και απαιτείται αντικατάσταση των τεσσάρων μπαταριών με αλκαλικές μπαταρίες τύπου LR6 (AA).

****** Μετά την αντικατάσταση των μπαταριών, η συσκευή ExactFit 3 μεταβαίνει αυτόματα σε κατάσταση ρύθμισης ώρας και στην οθόνη εμφανίζεται η ώρα της τελευταίας μέτρησης. Ρυθμίστε την τρέχουσα ημερομηνία / ώρα πριν πραγματοποιήσετε την επόμενη μέτρηση, ώστε να λάβετε το σωστό αποτέλεσμα μέσου όρου.



Φύλαξη και καθαρισμός

- Η μονάδα πρέπει να φυλάσσεται πάντα στη θήκη μεταφοράς μετά από κάθε χρήση.
- Δεν επιτρέπεται η έκθεση της συσκευής στον ήλιο και σε μέρη με υψηλή θερμοκρασία, υγρασία και σκόνη.
- Να μην φυλάσσεται σε εξαιρετικά χαμηλές (κάτω από -20 °C) ή υψηλές (πάνω από 60 °C) θερμοκρασίες.
- Χρησιμοποιήστε ένα πανί που έχετε μουσκέψει σε νερό ή ήπιο καθαριστικό για να καθαρίσετε τη θήκη και, στη συνέχεια, χρησιμοποιήστε ένα στεγνό πανί για να τη στεγνώσετε. Χρησιμοποιήστε ένα στεγνό πανί για να καθαρίσετε την περιχειρίδα όταν λερωθεί.
- Μη χρησιμοποιείτε ισχυρά καθαριστικά για τον καθαρισμό της συσκευής.
- Όταν δεν πρόκειται να χρησιμοποιήσετε τη μονάδα για μεγάλο χρονικό διάστημα, αφαιρέστε τις

μπαταρίες. (Οι μπαταρίες ενδέχεται να παρουσιάσουν διαρροή υγρών ή να προκαλέσουν ζημιά).

- Απαγορεύεται κάθε τροποποίηση της συσκευής. Μην ανοίξετε ΠΟΤΕ τη συσκευή! Αυτό θα προκαλέσει ακύρωση της εγγύησης του κατασκευαστή.

Τι θα πρέπει να κάνετε σε περίπτωση που

Πρόβλημα	Αιτία	Λύση
Σύμβολο καρδιακού ρυθμού 	Εμφανίζεται στην κατάσταση μέτρησης και αναβοσβήνει, όταν ανιχνεύεται σφυγμός.	<ul style="list-style-type: none"> • Μέτρηση σε εξέλιξη, μην κινείστε.
Ένδειξη χαμηλής φόρτισης μπαταρίας 	Εμφανίζεται, όταν η τάση της μπαταρίας είναι εξαιρετικά χαμηλή ή σε περίπτωση εσφαλμένης τοποθέτησης των μπαταριών.	<ul style="list-style-type: none"> • Αντικαταστήστε και τις τέσσερις μπαταρίες με καινούριες. Τοποθετήστε τις μπαταρίες στις σωστές θέσεις. Φροντίστε ώστε η πολικότητα (+/-) να είναι σωστή.
Σφάλμα μέτρησης Error	Εμφανίζεται όταν δεν ήταν δυνατή η λήψη της αρτηριακής πίεσης και του σφυγμού με ακρίβεια.	<ul style="list-style-type: none"> • Πιέστε το πλήκτρο «έναρξη/διακοπή» ξανά και επαναλάβετε τη μέτρηση. • Βεβαιωθείτε ότι έχετε τοποθετήσει την περιχειρίδα σύμφωνα με τις οδηγίες. • Βεβαιωθείτε ότι ο σωλήνας δεν έχει τοσκακιστεί. • Φροντίστε ώστε το χέρι σας να είναι σε αναπαυτική θέση. • Μη μιλάτε και μην κινείστε κατά τη μέτρηση. • Φροντίστε να έχετε τη σωστή στάση σώματος.
Εμφανίζεται η ένδειξη E1	Η περιχειρίδα δεν έχει τοποθετηθεί σταθερά.	<ul style="list-style-type: none"> • Στερεώστε ξανά την περιχειρίδα και, στη συνέχεια, επαναλάβετε τη μέτρηση.
Εμφανίζεται η ένδειξη E2	Η περιχειρίδα είναι πολύ σφικτή.	<ul style="list-style-type: none"> • Στερεώστε ξανά την περιχειρίδα και, στη συνέχεια, επαναλάβετε τη μέτρηση.
Εμφανίζεται η ένδειξη E 10 ή E 11	Το πιεσόμετρο ανίχνευσε κίνηση, ομιλία ή ο σφυγμός ήταν πολύ ασθενής κατά τη μέτρηση.	<ul style="list-style-type: none"> • Χαλαρώστε για λίγο και, στη συνέχεια, επαναλάβετε τη μέτρηση.
E 20	Η διαδικασία μέτρησης δεν εντοπίζει το σήμα σφυγμού.	<ul style="list-style-type: none"> • Χαλαρώστε τα ρούχα γύρω από το μπράτσο και, στη συνέχεια, επαναλάβετε τη μέτρηση.
E 21	Εσφαλμένη μέτρηση.	<ul style="list-style-type: none"> • Χαλαρώστε για λίγο και, στη συνέχεια, επαναλάβετε τη μέτρηση.
EE 3 - EE15	Σφάλμα κατά τη μέτρηση.	<ul style="list-style-type: none"> • Επαναλάβετε τη μέτρηση. Εάν το πρόβλημα παραμένει, απευθυνθείτε στο κατάστημα λιανικής πώλησης του προμηθευτή σας ή στο τμήμα εξυπηρέτησης πελατών μας για περαιτέρω βοήθεια. Ανατρέξτε στην εγγύηση για πληροφορίες επικοινωνίας και οδηγίες επιστροφής.

Προδιαγραφές

Μέθοδος μέτρησης	Ταλαντωσιμετρική
Αριθμός μοντέλου	BUA6150
Εύρος μέτρησης	Πίεση 0~300 mmHg Σφυγμός 40~199 παλμοί/λεπτό
Ακρίβεια	Πίεση +/- 3 mmHg Σφυγμός +/- 5% μέγιστο
Διόγκωση	Αυτόματη Deluxe
Οθόνη	LCD με οπίσθιο φωτισμό
Σετ μνήμης	40 σετ ανά χρήστη
Μέγεθος περιχειρίδας	Μικρή περιχειρίδα = περιφέρεια μπράτσου 22-32 cm Μεγάλη περιχειρίδα = περιφέρεια μπράτσου 32-42 cm
Θερμοκρασία λειτουργίας	+10 °C ~ + 40 °C, κάτω από 85% R.H. (σχετική υγρασία)
Θερμοκρασία φύλαξης	-20 °C ~ +60 °C, κάτω από 85% R.H. (σχετική υγρασία)
Ατμοσφαιρική πίεση λειτουργίας	860-1060 hPa
Βάρος μονάδας	500 gr περίπου (χωρίς μπαταρίες)
Τροφοδοσία	Αλκαλικές μπαταρίες: 4 x AA (LR6) 1,5 V
Διάρκεια ζωής μπαταρίας	300 μετρήσεις
Αυτόματη απενεργοποίηση	Όταν δεν χρησιμοποιείται για 1 λεπτό
Αξεσουάρ	4 μπαταρίες, 2 περιχειρίδες με σωλήνα, εγχειρίδιο οδηγιών, σακουλάκι, θήκη μεταφοράς
Λειτουργική διάρκεια ζωής	5 έτη.



Σημαντικό



Διαβάστε τις οδηγίες χειρισμού.

Εάν η συσκευή δεν χρησιμοποιηθεί εντός των καθορισμένων ορίων θερμοκρασίας, υγρασίας και ατμοσφαιρικής πίεσης, δεν είναι δυνατό να διασφαλιστεί η τεχνική ακρίβεια της μέτρησης.

Ταξινόμηση:



Εσωτερικά τροφοδοτούμενος εξοπλισμός
Εφαρμοζόμενα μέρη τύπου BF

IP22

Προστατεύεται έναντι στερεών ξένων σωμάτων διαμέτρου 12,5 mm και άνω.
Προστατεύεται έναντι σταγόνων νερού που πέφτουν κατακόρυφα όταν η συσκευή έχει κλίση έως και 15°.

Δεν είναι κατάλληλη για χρήση παρουσία μειγμάτων εύφλεκτων αερίων αναισθησίας με αέρα, οξυγόνο ή υποξείδιο του αζώτου.

Συνεχής λειτουργία με βραχυχρόνια φόρτωση..



Θερμοκρασία λειτουργίας.



Θερμοκρασία φύλαξης.



Υγρασία φύλαξης.

Υπόκειται σε αλλαγές χωρίς προειδοποίηση.



Το συγκεκριμένο προϊόν συμμορφώνεται με τις διατάξεις της οδηγίας της ΕΚ 93/42/ΕΟΚ (Οδηγία περί ηλεκτροϊατρικών συσκευών).

Οι ΗΛΕΚΤΡΟΪΑΤΡΙΚΕΣ ΣΥΣΚΕΥΕΣ χρήζουν ειδικών μέτρων προφύλαξης σε ό,τι αφορά την ΗΜΣ. Για μια λεπτομερή περιγραφή των απαιτήσεων ΗΜΣ επισκεφθείτε τον δικτυακό τόπο www.hot-europe.com/support.

Ο φορητός και κινητός εξοπλισμός επικοινωνιών μέσω ραδιοσυχνοτήτων ενδέχεται να επηρεάσει τον ηλεκτρικό ιατρικό εξοπλισμό.



Παρακαλούμε, φροντίστε το συγκεκριμένο προϊόν να μην απορριφθεί μαζί με τα οικιακά απορρίμματα, όταν επέλθει λήξη της ωφέλιμης ζωής του. Μπορείτε να απορρίψετε τη συσκευή προσκομίζοντάς την στο τοπικό κατάστημα λιανικής πώλησης του προμηθευτή σας ή σε κατάλληλα σημεία συλλογής στη χώρα σας.

Εγγύηση

Διαβάστε όλες τις οδηγίες πριν επιχειρήσετε να χρησιμοποιήσετε αυτήν τη συσκευή. Φυλάξτε την απόδειξη αγοράς ως αποδεικτικό στοιχείο της ημερομηνίας αγοράς. Η απόδειξη αγοράς πρέπει να παρουσιάζεται σε περίπτωση που προβάλλετε απαίτηση εντός της σχετικής περιόδου εγγύησης. Οποιαδήποτε απαίτηση σύμφωνα με τους όρους της εγγύησης δεν θα είναι έγκυρη χωρίς την απόδειξη αγοράς.

Η συσκευή σας καλύπτεται από εγγύηση δύο (2) ετών από την ημερομηνία αγοράς.

Η παρούσα εγγύηση καλύπτει ελαττώματα στα υλικά ή στην εργασία, που παρουσιάζονται κατά την φυσιολογική χρήση. Οι ελαττωματικές συσκευές που πληρούν αυτά τα κριτήρια θα αντικαθίστανται χωρίς χρέωση.

Η εγγύηση ΔΕΝ καλύπτει ελαττώματα ή ζημιές λόγω κακής χρήσης ή μη τήρησης των οδηγιών χρήσης. Η εγγύηση ακυρώνεται σε περίπτωση ανοίγματος, παραβίασης ή χρήσης της συσκευής σε συνδυασμό με εξαρτήματα ή αξεσουάρ που δεν κατασκευάζονται από την Braun, ή εάν οι επισκευές πραγματοποιηθούν από μη εξουσιοδοτημένα άτομα.

Τα αξεσουάρ και τα αναλώσιμα εξαιρούνται από οποιαδήποτε εγγύηση.

Για αιτήματα υποστήριξης, επισκεφθείτε τον δικτυακό τόπο www.hot-europe.com/support ή ανατρέξτε στις πληροφορίες επικοινωνίας με τα κέντρα σέρβις στο τέλος του εγχειριδίου κατόχου.

Η παρούσα εγγύηση ισχύει μόνο για την Ευρώπη, τη Ρωσία, τη Μέση Ανατολή και την Αφρική.

Ηνωμένο Βασίλειο μόνο: Η παρούσα εγγύηση δεν επηρεάζει τα θεσμοθετημένα δικαιώματά σας ως καταναλωτή.

Ο αριθμός παρτίδας (LOT) και ο αριθμός σειράς (SN) της συσκευής σας είναι τυπωμένοι στην ετικέτα προδιαγραφών που βρίσκεται στο πίσω μέρος του προϊόντος.

Η ημερομηνία παραγωγής υποδεικνύεται από τον κωδικό LOT που βρίσκεται στο πίσω μέρος της συσκευής. Τα πρώτα 3 αριθμητικά ψηφία μετά από τον κωδικό LOT αντιπροσωπεύουν την ημέρα του έτους κατασκευής. Τα επόμενα 2 αριθμητικά ψηφία αντιπροσωπεύουν τους τελευταίους δύο αριθμούς του ημερολογιακού έτους κατασκευής και τα γράμματα στο τέλος χαρακτηρίζουν τον κατασκευαστή του προϊόντος. Π.χ.: Κωδικός LOT: 15614TRA, το συγκεκριμένο προϊόν κατασκευάστηκε την ημέρα 156, το έτος 2014 από τον κατασκευαστή με κωδικό TRA.

Uso previsto di Braun ExactFit™ 3

Il misuratore della pressione sanguigna da braccio Braun è stato sviluppato per misurazioni precise e comode della pressione sanguigna. La precisione di misura del misuratore della pressione sanguigna da braccio Braun è stata testata al momento della fabbricazione ed è stata provata dalla ricerca clinica in conformità con ESH.

Che cosa bisogna sapere sulla pressione del sangue

La pressione del sangue cambia continuamente nel corso della giornata. Aumenta drasticamente di prima mattina e scende verso tarda mattinata, per poi salire di nuovo nel pomeriggio e scendere infine ad un basso livello di notte. Inoltre, può variare in un breve lasso di tempo. Pertanto, le letture da misurazioni successive possono fluttuare.

Questo dispositivo visualizzerà la lettura della pressione sanguigna con riferimento a due valori: sistolica e diastolica. La pressione sistolica (il valore più alto) indica quanta pressione il sangue sta esercitando contro le pareti arteriose durante i battiti cardiaci. La pressione diastolica (il valore più basso) indica quanta pressione il sangue sta esercitando contro le pareti arteriose durante gli intervalli tra un battito e l'altro. Dopo ogni misurazione è anche visualizzato il valore del polso.

La pressione sanguigna misurata in un ambulatorio medico fornisce soltanto un valore temporaneo. La ripetizione delle misurazioni a casa consente di monitorare meglio l'effettivo andamento della pressione nelle condizioni di vita quotidiana.

Inoltre, molte persone hanno una pressione diversa quando la misurano a casa perché tendono ad essere più rilassati rispetto a quando sono dal medico. Una misurazione costante della pressione sanguigna a casa può fornire al medico importanti informazioni sui valori normali della pressione nelle reali condizioni quotidiane.

La ESH (European Society of Hypertension - Società europea dell'ipertensione) e l'OMS (Organizzazione mondiale della sanità) hanno stabilito i seguenti valori standard per la pressione sanguigna misurata regolarmente a casa con polso a riposo:

Pressione del sangue (mmHg)	Valori normali	Grado 1 ipertensione lieve	Grado 2 ipertensione moderata	Grado 3 ipertensione grave
SYS = sistolica (valore più alto)	fino a 134	135-159	160-179	≥180
DIA = diastolica (valore inferiore)	fino a 84	85-99	100-109	≥110

Informazioni di sicurezza e precauzioni importanti

Per garantire risultati di misurazione accurati, leggere con attenzione tutte le istruzioni.

Le persone che soffrono di aritmia cardiaca, vasocostrizione, arteriosclerosi nelle estremità, diabete o i portatori di pacemaker cardiaci devono rivolgersi al proprio medico prima di misurarsi la pressione da soli, in questi casi possono verificarsi deviazioni nei valori di pressione.

Se la pressione sanguigna misurata si trova nell'intervallo della grave ipertensione, con una pressione sistolica di 180 mmHg e superiore e/o una pressione diastolica di 110 mmHg e superiore e si scopre di avere una o più letture in questo intervallo, consultare il medico immediatamente.

Chi sta seguendo un trattamento medico o sta assumendo un qualsiasi medicinale deve consultare prima il medico.

L'uso di questo misuratore di pressione non intende sostituire il consulto con il medico.

Regole fondamentali per un'accurata misurazione della pressione del sangue

Effettuare le misurazioni sempre alla stessa ora, nelle stesse condizioni.





Evitare le misurazioni fino a 30 minuti dopo aver fumato, bevuto caffè o tè o altri tipi di attività. Questi fattori alterano le misurazioni.

Misurare sempre sullo stesso braccio. Si raccomanda di misurarla sul braccio sinistro. Evitare movimenti e non parlare. Non incrociare le gambe e tenere le piante dei piedi sul pavimento.

Posizionare il bracciale a contatto diretto con la pelle. Non avvolgerlo attorno a giacche, felpe o camicie.

Per effettuare più misurazioni, attendere circa 3 minuti prima di ripetere la misurazione.

Descrizione del prodotto (v. pag. 1-2, fig. 1)

1. Pulsante di accensione  
2. Pulsante memoria **M**
3. Pulsante di regolazione data/ora 
4. Pulsante di impostazione 
5. Pulsante media 
6. Interruttore utente A / B
7. Display LCD
8. Porta per tubo flessibile
9. Connettore
10. Bracciale (con 2 bracciali in dotazione)
11. Tubo dell'aria
12. Coperchio dello scomparto della batteria (4 batterie da 1.5V di tipo AA (LR6))

Inserimento delle batterie (v. fig. 2-3)

- Togliere il coperchio del comparto batterie in fondo all'unità e inserire 4 batterie alcaline AA LR6 con la polarità corretta (vedere il simbolo all'interno del comparto batterie).
- Nota: reimpostare sempre data e ora dopo aver sostituito le batterie in modo da accertarsi che i risultati della misurazione siano salvati con la data e l'ora corrette.



Gettare soltanto batterie esauste.

Le batterie non devono essere gettate nei rifiuti domestici, ma negli opportuni punti di raccolta o presso il rivenditore.

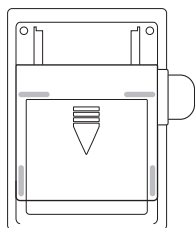

Fig. 2

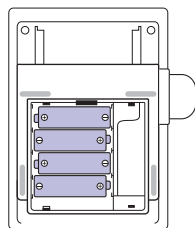

Fig. 3

Scelta del bracciale corretto

Per una misurazione precisa, è importante scegliere la misura giusta del bracciale, che meglio si adatti al braccio superiore. Scegliete il bracciale in base alla circonferenza del braccio accertandosi che la parte inferiore del bracciale si trovi 2~3cm sopra il gomito.

- Bracciale piccolo/medio = circonferenza del braccio di 22~32 cm
- Bracciale grande/extra grande – circonferenza del braccio di 32~42 cm

Applicazione del bracciale

1. Fare scorrere l'estremità del bracciale più lontano possibile dal tubo attraverso l'anello metallico in modo da formare un'asola. La parte liscia del tessuto deve essere all'interno del bracciale.

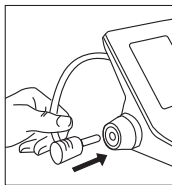

Fig. 4

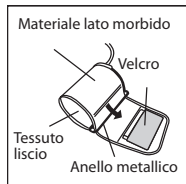

Fig. 5

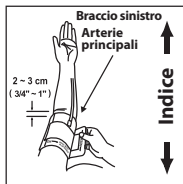

Fig. 6

2. Inserire il tubo dell'aria nel connettore (fig. 4).
3. Se il bracciale è posizionato correttamente, il velcro sarà sull'esterno del bracciale e l'anello metallico non toccherà la pelle (fig. 5).
4. Infilare il braccio sinistro attraverso il bracciale. Il fondo del bracciale deve essere a circa (2~3 cm) sopra il gomito. Il tubo deve essere sull'arteria brachiale nella parte interna del braccio (fig. 6).

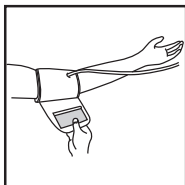

Fig. 7

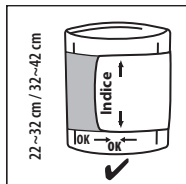

Fig. 8

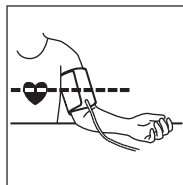
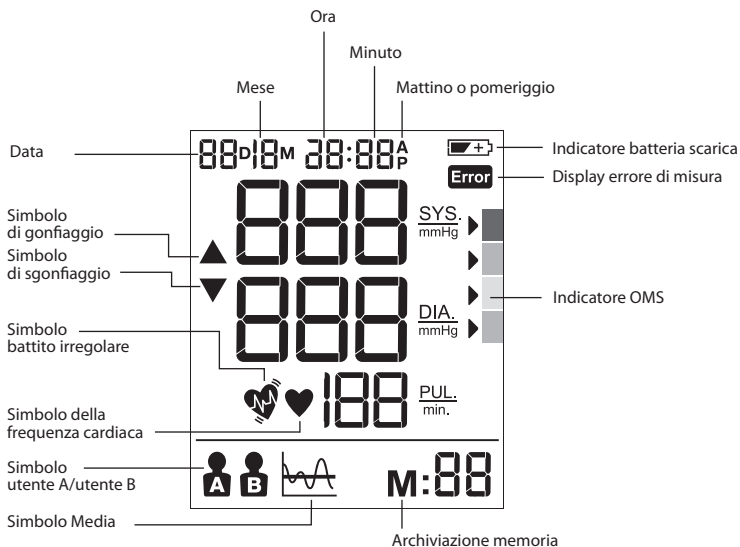

Fig. 9

5. Tirare il bracciale in modo tale che i bordi superiore e inferiore siano stretti attorno al braccio (fig. 7).
6. Quando il bracciale è posizionato correttamente, premere il velcro con fermezza, contro il lato pile del bracciale.
7. Questo bracciale è adatto all'uso se il segno <<index>> rientra nell'intervallo <<ok range>> segnato da due frecce quando il bracciale è fissato al braccio (fig. 8).
8. Sedersi su una sedia e posizionare il braccio sul tavolo di modo che il bracciale si trovi alla stessa altezza del cuore (fig. 9).

Display BUA6150



Come selezionare utente A/utente B

- Assicurarsi che il dispositivo sia spento.
- Spostare l'interruttore su utente A o utente B; l'utente selezionato lampeggia sul display LCD.











Indicatore WHO/ESH per valutare i dati sulla pressione sanguigna

ROSSO >	!!!
ARANCIONE >	!!
GIALLO >	!
VERDE >	✓

Questo dispositivo è dotato di indicatore del livello della pressione sanguigna secondo le linee guida stabilite dall'OMS e dalla European Hypertension Society (ESH). Per ogni misurazione visualizzata sullo schermo, il cursore indicherà il livello di pressione sanguigna con la corrispondente codifica a colori, da verde a rossa. Si può usare questa classificazione ogni giorno per valutare il livello delle misurazioni. Se pensate che il livello misurato sia preoccupante, rivolgetevi al medico.

Se la pressione sanguigna misurata si trova nell'intervallo della grave ipertensione, con una pressione sistolica di 180 mmHg o superiore e/o una pressione diastolica di 110 mmHg e superiore e si scopre di avere una o più letture in questo intervallo, consultare il medico immediatamente.

Impostazione di mese, dato e ora



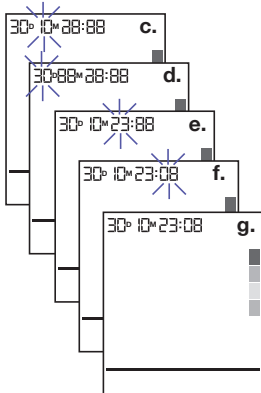

- Spegnerne il dispositivo per impostare data/ora.
- Premere il pulsante di impostazione  (4) per iniziare l'impostazione dell'anno, poi l'"anno" lampeggerà sul display. Premere  (3) per regolare l'anno con incrementi di 1 unità.
- Premere il pulsante di impostazione  (4) per l'impostazione del mese, il "mese" lampeggerà sul display, l'utente può premere la regolazione  (3) per impostare il mese con incrementi di 1.
- Premere il pulsante di impostazione  (4) per l'impostazione del giorno, poi il "giorno" lampeggerà sul display, l'utente può premere la regolazione  (3) per regolare il giorno con incrementi di 1.
- Premere il pulsante di impostazione  (4) per l'impostazione dell'ora, l'"ora" lampeggerà sul display, l'utente può premere il pulsante di regolazione  (3) per regolare l'ora con incrementi di 1.
- Premere il pulsante di impostazione  (4) per l'impostazione del minuto, poi il "minuto" lampeggerà sul display, l'utente può premere il pulsante di regolazione  (3) per impostare il minuto con incrementi di 1.
- Premere il pulsante di impostazione  (4) per terminare l'impostazione di data/ora, tutte le luci smetteranno di lampeggiare.





Nota: tenendo premuto il pulsante di regolazione, il valore scorre velocemente.

Esecuzione di una misurazione

Avvolgere il bracciale attorno al braccio (vedere la sezione "Applicazione del bracciale sul braccio" precedente).

- Sedersi dritti su una sedia, in modo da avere una postura corretta.
- Premere e rilasciare il pulsante di accensione  |  (1), verranno visualizzati la data/l'ora e l'utente attuali.
- Spostare l'interruttore utente A/B (6) su A per utente A o B per utente B; il display LCD visualizzerà il simbolo A o B.
- Premere e rilasciare il pulsante di avvio  |  (1), tutte le icone sul display saranno visualizzate per 2 secondi. La pressione dell'aria aumenterà automaticamente fino ad un certo livello e inizia la misurazione.
Evitare movimenti e non parlare mentre si misura la pressione. Durante la misurazione, non incrociare le gambe e tenere le piante dei piedi a contatto con il pavimento.
- Dopo l'aumento della pressione d'aria viene rilevato il polso; il simbolo della frequenza cardiaca  inizia a lampeggiare.
- Dopo la misurazione il display LCD mostra i risultati e la freccia dell'indicatore dell'OMS.

Dopo aver usato il dispositivo spegnerlo premendo il pulsante di avvio  |  (1) oppure automaticamente dopo 1 minuto.

Funzione memoria

Il misuratore di pressione può archiviare le ultime 40 letture per ogni utente.

Archiviazione dei dati misurati

Dopo ogni misurazione della pressione sanguigna, i dati sulla pressione diastolica, pressione sistolica, polso e ora e data del giorno specifico saranno archiviati automaticamente. La memoria N°01 è sempre la più recente. Una volta piena, la memoria, i valori più vecchi sono sovrascritti.

Premere il pulsante di memoria **M** (2) per rivedere i dati archiviati. Gli ultimi dati della memoria (sys/dia/pul) con la data/ora di misurazione, sullo schermo LCD sarà visualizzato l'indicatore IHB e OMS. Premere il pulsante della memoria **M** (2) di nuovo per vedere i dati precedenti. Assicurare di selezionare l'utente corretto; A o B.

Questo dispositivo non è destinato a sostituire un controllo regolare dal medico, continuare a farsi visitare dal medico regolarmente per la lettura della pressione.

Funzione Media

Premere il pulsante Media  (5) per visualizzare la media delle ultime 3 letture sullo schermo LCD.

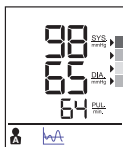

Cancellazione dei dati

Spegner il dispositivo, premere e tenere premuto il pulsante della memoria **M** (2) per più di 5 secondi. Sul display LCD lampeggerà "dEL ALL". Accertarsi di aver selezionato l'utente corretto; A o B, prima dell'uso.

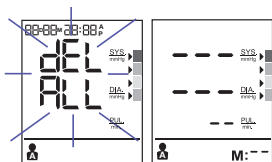

Premere il pulsante memoria **M** (2) di nuovo, il display LCD visualizzerà "----" per indicare che i dati misurati dell'utente corrispondente sono stati cancellati.

Rilevamento del battito irregolare

La comparsa del simbolo  indica che è stata rilevata un'irregolarità nel polso durante la misurazione. Se si parla, ci si muove, si oscilla o se è presente un battito irregolare compare questo simbolo durante la misurazione. Solitamente non desta preoccupazione, ma se compare spesso, raccomandiamo di rivolgersi ad un medico. Il dispositivo non sostituisce un esame cardiologico dal medico.

Indicatore batteria scarica



Quando l'indicatore di batteria scarica  lampeggia sul display, significa che la batteria è scarica e occorre sostituire le quattro batterie con batterie alcaline LR6 (AA).

** Dopo aver sostituito le batterie, ExactFit 3 passerà automaticamente alla modalità di impostazione dell'ora e visualizzerà l'ultima ora di misurazione sullo schermo. Impostare l'attuale data/ora prima di effettuare la misurazione successiva per ottenere il corretto risultato della media.

Conservazione e pulizia

- Tenere sempre l'unità nella custodia di trasporto dopo l'uso.
- Evitare di esporla alla luce diretta del sole, ad alte temperature o in posti umidi e polverosi.
- Non conservarla a temperature estremamente basse (meno di -20°C) o alte (più di 60°C).
- Usare un panno con acqua o detergente neutro per pulire la custodia e poi un panno asciutto per asciugarlo. Usare un panno asciutto per strofinare il bracciale quando è sporco.
- Non usare detergenti aggressivi per pulire.
- Quando l'unità non è usata per lungo tempo, rimuovere le batterie. (Potrebbero perdere o provocare danni).
- Non modificare il dispositivo. Non aprire MAI il dispositivo! Questa operazione renderà nulla la garanzia del fabbricante.

Cosa fare se...

Problema	Motivo	Soluzione
Simbolo della frequenza cardiaca 	Appare nelle condizioni di misurazione e lampeggia quando viene rilevato il polso.	<ul style="list-style-type: none"> Misurazione in corso, rimanere fermi.
Indicatore batteria scarica 	Appare quando la tensione della batteria è troppo bassa o se le batterie sono posizionate in modo errato.	<ul style="list-style-type: none"> Sostituire tutte e quattro le batterie con batterie nuove. Inserire le batterie nelle posizioni corrette. Fare attenzione alle posizioni +/-.
Errore di misura 	Appare quando non è stato possibile rilevare con precisione la pressione del sangue e il polso.	<ul style="list-style-type: none"> Premere il pulsante "start/stop" ancora e ripetere la misurazione. Controllare che il bracciale sia applicato secondo le istruzioni. Verificare che non ci siano perdite nel tubo. Controllare che la mano sia rilassata. Accertarsi di non parlare o muoversi durante la misurazione. Sincerarsi che la postura sia corretta.
Compare E1	Il bracciale non è fissato.	<ul style="list-style-type: none"> Richiudere il bracciale e ripetere la misurazione.
Compare E2	Il bracciale è molto stretto.	<ul style="list-style-type: none"> Richiudere il bracciale e ripetere la misurazione.
E 10 o E 11 mostra	Il monitor rileva movimento, parlare oppure il polso è troppo debole durante la misurazione.	<ul style="list-style-type: none"> Rilassarsi un momento e ripetere la misurazione.
E 20 mostra	La procedura di misurazione non rileva il segnale del polso.	<ul style="list-style-type: none"> Allentare l'abbigliamento sul braccio e ripetere la misurazione.
E 21 mostra	Misurazione errata.	<ul style="list-style-type: none"> Rilassarsi un momento e ripetere la misurazione.
EE 3 - EE15	Errore durante la misurazione.	<ul style="list-style-type: none"> Ripetere la misurazione. Se il problema persiste, contattare il rivenditore o il nostro servizio clienti per assistenza. Consultare la garanzia per le informazioni sui recapiti e sulla restituzione.

Specifiche

Metodo di misurazione	Oscillometrico
Numero modello	BUA6150
Intervallo di misura	pressione 0~300 mmHg Polso 40~199 battiti al minuto
Precisione	pressione +/- 3 mmHg Polso +/- 5 % max.
Insufflazione	Deluxe automatica
Display	LCD con retroilluminazione
Impostazioni della memoria	40 set per utente
Dimensioni bracciale	Bracciale piccolo = 22–32cm circonferenza braccio Bracciale largo = 32–42cm circonferenza braccio
Temperatura di esercizio	+10 °C ~ + 40 °C, meno dell'85 % umidità rel.
Temperatura di stoccaggio	-20 °C ~ + 40 °C, meno dell'85 % umidità rel.
Pressione atmosferica di funzionamento	860–1060 hPa
Peso unità	circa 500gr (senza batterie)
Alimentazione	batterie alcaline: 4 x AA (LR6) 1.5V
Durata batteria	300 misurazioni
Spegnimento automatico	Se non si usa per 1 minuto
Accessori	4 batterie, 2 bracciali con tubo, manuale di istruzioni, sacchetto, borsa da viaggio
Durata utile:	5 anni.



Importante



Leggere le istruzioni per l'uso.

Se il dispositivo non viene utilizzato negli intervalli di temperatura, di umidità e di pressione atmosferica indicati, non è possibile garantire la precisione tecnica della misurazione.

Classifica:



Apparecchio ad alimentazione interna.

Parti applicate tipo BF.

IP22

Protetto da oggetti estranei solidi di 12.5 mm di diametro e superiore.

Protetto da gocce d'acqua a caduta verticale quando il dispositivo è inclinato fino a 15°.

Non adatto all'uso in presenza di miscele anestetiche infiammabili con aria, ossigeno o ossido nitrico.

Funzionamento continuo con carica breve.



Temperatura di funzionamento.



Temperatura di conservazione.



Umidità di conservazione.

Soggetto a modifiche senza preavviso.



Il prodotto è conforme alle disposizioni della Direttiva della CE 93/42/CEE (Direttiva sui dispositivi medici).

Il DISPOSITIVO MEDICO ELETTRICO necessita di speciali precauzioni in merito alla CEM.
Per una descrizione dettagliata dei requisiti CEM visitare www.hot-europe.com/support.

I dispositivi di comunicazione portatili e mobili a radiofrequenza possono danneggiare gli apparecchi elettromedicali.



Se il prodotto non è più utilizzabile, non gettarlo nei rifiuti domestici. Per lo smaltimento, rivolgersi al rivenditore o portarlo presso i punti di raccolta appropriati nel Paese.

Garanzia

Leggere tutte le istruzioni prima di cercare di usare questo dispositivo. Conservare la ricevuta come prova della data d'acquisto. La ricevuta deve essere presentata in caso di reclami in garanzia. Qualsiasi reclamo in garanzia non potrà essere ritenuto valido se privo della prova d'acquisto.

Il dispositivo è coperto da una garanzia di due anni (2 anni) dalla data di acquisto.

La presente garanzia copre i difetti di materiale e fabbricazione derivanti da un uso normale; i dispositivi che soddisfino questi criteri saranno sostituiti gratuitamente.

La garanzia NON copre i difetti o i danni derivanti da un uso improprio o dalla mancanza di seguire le istruzioni per l'uso. La garanzia diventa nulla se il dispositivo viene aperto, manomesso o usato con ricambi e accessori di marchio diverso da Braun, oppure se le riparazioni sono effettuate da persone non autorizzate.

Gli accessori e i consumabili sono esclusi da qualunque garanzia.

Per richieste di supporto, visitare il sito www.hot-europe.com/support oppure cercare i recapiti dell'assistenza alla fine del presente manuale utente.

La presente garanzia è applicabile soltanto a Europa, Russia, Medio Oriente e Africa.

Solo UK: non inficiano i diritti legittimi dei consumatori.

Il numero di LOTTO e il numero di serie (SN) del dispositivo sono stampati sull'etichetta identificativa applicata sul retro del prodotto.

La data di produzione è indicata dal numero di LOTTO situato sul retro del dispositivo. Le prime 3 cifre dopo il N° di lotto corrispondono al giorno dell'anno di produzione. Le successive 2 cifre rappresentano gli ultimi due numeri dell'anno di produzione, mentre la/le lettera/e alla fine si riferiscono al produttore. Ad es.: LOTTO 15614TRA: questo prodotto è stato fabbricato il 156° giorno del 2014 dal fabbricante con codice TRA.

Beoogd gebruik van de Braun ExactFit™ 3

De bovenarmbloeddrukmeter van Braun is ontwikkeld voor nauwkeurige, comfortabele bloeddrukmetingen. De meetnauwkeurigheid van de bovenarmbloeddrukmeter van Braun is getest op het moment van productie en is bewezen door klinisch onderzoek volgens ESH.

Informatie die u moet weten over bloeddruk

De bloeddruk verandert continu gedurende de dag. Vroeg in de ochtend stijgt de bloeddruk scherp en naarmate de ochtend vordert, daalt de bloeddruk weer. In de middag gaat de bloeddruk weer stijgen en 's avonds daalt de bloeddruk tot een laag niveau. Maar de bloeddruk kan ook korte tijd schommelen. Daarom kunnen de waarden van verschillende metingen achter elkaar wisselen.

Het apparaat geeft uw bloeddruk aan de hand van twee waarden: systolisch en diastolisch. De systolische bloeddruk (het hoogste getal) geeft aan met hoeveel druk uw bloed tegen de wanden van uw aders drukt terwijl tijdens hartslagen. De diastolische bloeddruk (het laagste getal) geeft aan met hoeveel druk uw bloed tegen de wanden van uw aders drukt tussen hartslagen in. De hartslag wordt ook na elke meting weergegeven.

De bloeddruk die bij een arts wordt gemeten, is slechts de waarde van dat moment. Met herhaaldelijke metingen thuis worden de werkelijke bloeddrukwaarden onder alledaagse omstandigheden beter weergegeven.

Bovendien hebben veel mensen een andere bloeddrukwaarde als ze thuis zijn, omdat ze daar meer ontspannen zijn dan bij de arts. Regelmatige bloeddrukmetingen die thuis zijn genomen, kunnen uw arts waardevolle informatie over uw normale bloeddrukwaarden onder werkelijke „alledaagse” omstandigheden geven.

De Europese vereniging voor hypertensie (European Society of Hypertension, ESH) en de Wereldgezondheidsorganisatie (WGO) hebben de volgende standaardwaarden voor de bloeddruk opgesteld, thuis gemeten met een rughartslag:

Bloeddruk (mmHg)	Normale waarden	Klasse 1 lichte hypertensie	Klasse 2 gemiddelde hypertensie	Klasse 3 ernstige hypertensie
SYS = systolisch (bovenwaarde)	tot 134	135–159	160–179	≥180
DIA = diastolisch (onderste waarde)	tot 84	85–99	100–109	≥110

Veiligheidsinformatie en belangrijke voorzorgsmaatregelen

Lees de gebruiksaanwijzing helemaal door voor nauwkeurige meetresultaten.

Persoon die lijden aan hartritmeabnormiteiten, vernauwing van de bloedvaten, arteriosclerose in de ledematen of diabetes, of gebruikers van pacemakers moeten hun arts raadplegen voordat ze zelf hun bloeddruk meten. In dergelijke gevallen kunnen de bloeddrukwaarden afwijkingen vertonen.

Als uw bloeddrukwaarde onder ernstige hypertensie valt met een systolische waarde van 180 mmHg en hoger en/of een diastolische waarde van 110 mmHg en hoger en u hebt een of twee waarden in dit bereik, raadpleeg dan meteen uw arts.

Als u onder medische behandeling bent of medicatie gebruikt, raadpleeg dan eerst uw arts.

Het gebruik van deze bloeddrukmeter is geen vervanging van een consult bij uw arts.

Belangrijkste regels voor nauwkeurige bloeddrukmetingen

Meet uw bloeddruk altijd op hetzelfde tijdstip van de dag, onder dezelfde omstandigheden.





Meet niet binnen 30 minuten nadat u hebt gerookt, koffie of thee hebt gedronken of hebt bewogen. Deze factoren hebben invloed op de meting.

Meet altijd op dezelfde arm. We raden u aan om de linkerarm te gebruiken. Beweeg niet en praat niet. Doe uw benen niet over elkaar en zet uw voeten plat op de vloer.

Plaats het manchet direct op de huid. Wikkel het manchet niet over een jas, trui of overhemd.

Als u meerdere metingen wilt doen, wacht dan 3 minuten voordat u een meting herhaalt.

Productbeschrijving (zie pagina 1-2, Afb. 1)

1. Startknop  | 
2. Geheugenknop **M**
3. Knop datum/tijd aanpassen 
4. Knop instellen 
5. Knop gemiddelde 
6. Schuifknop gebruiker A/B
7. Lcd-display
8. Slangaansluiting
9. Connector
10. Armmanchet (geleverd met 2 manchetten)
11. Luchtslang
12. Klepje batterijvakje (4 batterijen van 1,5 V, type AA (LR6))

Batterijen plaatsen (zie Afb. 2-3)

- Verwijder het klepje van het batterijvakje op de onderkant van het apparaat en plaats er 4 AA LR6-batterijen in met de polen in de juiste richting (let op het symbool in het batterijvakje).
- Opmerking: stel de datum en tijd altijd opnieuw in nadat u nieuwe batterijen hebt geplaatst, zodat de meetresultaten met de juiste datum en tijd worden opgeslagen.



Gooi alleen lege batterijen weg. Ze mogen niet worden weggegooid met het huisvuil, maar moeten bij aangewezen verzamelpunten of uw verkooppunt worden ingeleverd.

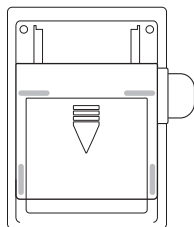

Afb. 2

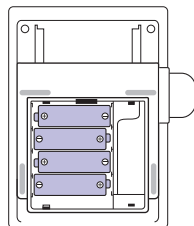

Afb. 3

Het juiste manchet kiezen

Voor een nauwkeurige meting is het belangrijk dat u een manchetmaat kiest die het beste om uw bovenarm past. Kies de manchetmaat die bij de omtrek van uw arm past en waarbij de onderkant van het manchet zich 2~3 cm boven uw elleboog bevindt.

- Small/Medium manchet = armomtrek 22~32 cm
- Large/XLarge manchet = armomtrek 32~42 cm

Het armmanchet plaatsen

1. Schuif het uiteinde van het armmanchet dat het verst van de slang staat door de metalen ring om een lus te maken. Het gladde materiaal moet zich op de binnenkant van het manchet bevinden.

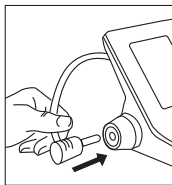

Afb. 4

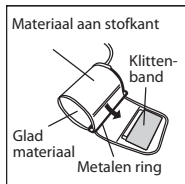

Afb. 5

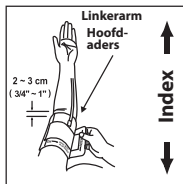

Afb. 6

2. Steek de luchtslang in de connector (Fig. 4).
3. Als het manchet juist is geplaatst, zit het klittenband aan de buitenkant van het manchet en raakt de metalen ring de huid niet (Afb. 5).
4. Steek uw linkerarm door de lus van het manchet. De onderkant van het manchet moet ongeveer (2~3 cm) boven de elleboog zijn geplaatst. De slang moet over de bovenarmslagader op de binnenkant van de arm liggen (Afb. 6).

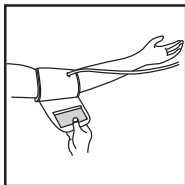

Afb. 7

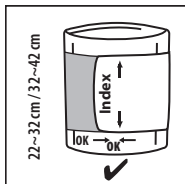

Afb. 8

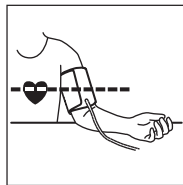

Afb. 9

5. Trek het manchet zodanig dat de boven- en onderkant strak rond de arm ligt (Afb. 7).
6. Als het manchet goed is geplaatst, druk het klittenband stevig tegen de stofkant van het manchet.
7. Dit manchet is klaar voor gebruik als de markering <<index>> binnen het <<ok-bereik >> aangegeven door twee pijlen staat en het manchet stevig rond de arm is geplaatst (Afb. 8).
8. Ga op een stoel zitten en leg uw arm op de tafel, zodat het manchet op dezelfde hoogte als uw hart ligt (Afb. 9).

Display BUA6150

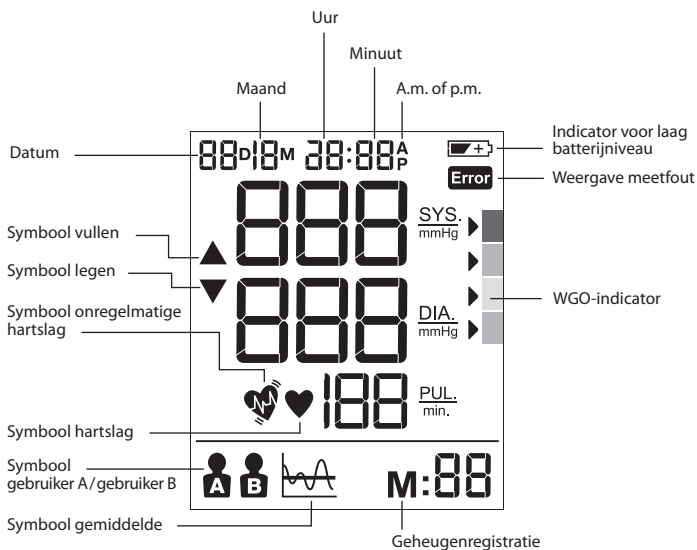

Gebruiker A/gebruiker B selecteren

- Zorg ervoor dat het apparaat is uitgeschakeld.
- Schuif de gebruikersknop naar gebruiker A of gebruiker B. Op het Lcd-display knippert de huidige gebruikersmodus.

WGO-/ESH-indicator voor het evalueren van bloeddrukgegevens

ROOD >	!!!
ORANJE >	!!
GEEL >	!
GREEN >	✓

Dit apparaat heeft een bloeddruk niveau-indicator conform de WGO-richtlijnen en de richtlijnen van de Europese vereniging voor hypertensie (ESH). Bij elk meetresultaat dat op het display wordt weergegeven, geeft de cursor het bloeddruk niveau aan met de bijbehorende kleurcode (van groen tot rood). U kunt deze classificatie dagelijks gebruiken om inzicht te krijgen in uw bloeddruk niveau. Als u zich ernstig zorgen maakt over uw classificatieniveau, moet u uw arts raadplegen.

Als uw bloeddrukwaarde onder ernstige hypertensie vallen met een systolische waarde van 180 mmHg en hoger en/of een diastolische waarde van 110 mmHg en hoger en u hebt een of twee waarden in dit bereik, raadpleeg dan meteen uw arts.

Maand, datum en tijd instellen

- Schakel het apparaat uit voor het instellen van de datum en tijd.
- Druk op de knop voor instellen ⏸ (4) om het jaar in te stellen. Op het display knippert het jaar. Druk op ▲ (3) om het jaar met stappen van 1 omhoog aan te passen.
- Druk op de instelknop ⏸ (4) om de maand in te stellen; als de maand op het display knippert, kan de gebruiker op instellen ▲ (3) drukken om de maand in stappen van 1 aan te passen.
- Druk op de instelknop ⏸ (4) om de dag in te stellen; als de dag op het display knippert, kan de gebruiker op instellen ▲ (3) drukken om de dag in stappen van 1 aan te passen.
- Druk op de instelknop ⏸ (4) om de uren in te stellen; als de uren op het display knipperen, kan de gebruiker op instellen ▲ (3) drukken om de uren in stappen van 1 aan te passen.
- Druk op de instelknop ⏸ (4) om de minuten in te stellen; als de minuten op het display knipperen, kan de gebruiker op instellen ▲ (3) drukken om de minuten in stappen van 1 aan te passen.
- Druk op de knop voor instellen ⏸ (4) om het instellen van de datum en tijd te beëindigen. Het knipperen stopt.

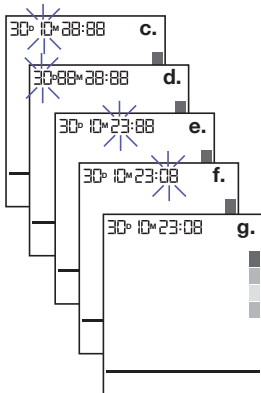

Opmerking: wanneer u de knop voor datum/tijd aanpassen ingedrukt houdt, kunt u door de waarden bladeren.

Uw bloeddruk meten

Vouw de manchet om de arm (zie „De armanchet aanbrengen” hierboven).

- Zorg voor een correcte houding door rechtop op de stoel te zitten.
- Druk kort op de startknop ⏸ | 🏠 (1). De datum/tijd en huidige gebruiker worden weergegeven.
- Schuif de gebruikersknop (6) naar A voor gebruiker A of naar B voor gebruiker B. Op het lcd-display wordt het symbool voor gebruiker A of B weergegeven.
- Druk kort op de startknop ⏸ | 🏠 (1); alle pictogrammen op het display worden 2 seconden weergegeven. Het manchet wordt automatisch opgepompt tot een bepaalde drukwaarde en de meting begint.

Beweeg of praat niet tijdens het meten van de bloeddruk. Tijdens de meting mag u uw benen niet over elkaar doen en moet u uw voeten plat op de vloer zetten.

- Als het manchet is opgepompt, wordt de hartslag waargenomen en begint het hartslagsymbool ❤️ te knipperen.
- Na de meting worden de resultaten en de indicatorpijl volgens de WGO op het lcd-display weergegeven.

Nadat de bloeddruk is gemeten, kunt u het apparaat uitschakelen door op de startknop ⏸ | 🏠 (1) te drukken. Als u dit niet doet, wordt u het apparaat na 1 minuut automatisch uitgeschakeld.

Geheugenfunctie

Uw bloeddrukmeter kan de laatste 40 metingen voor elke gebruiker opslaan.

Meetgegevens opslaan

Na elke bloeddrukmeting worden de systolische druk, de diastolische druk, de hartslag en de datum/tijd van de specifieke dag automatisch opgeslagen. Geheugen #01 is altijd het meest recente geheugen. Wanneer het geheugen vol is, worden de oudste waarden overschreven.

Druk op de geheugenknop M (2) om de opgeslagen gegevens te bekijken. De laatste geheugengegevens (sys/dia/hartslag) met datum/tijd van de meting, IHB en WGO-indicator worden op het lcd-display weergegeven. Druk nog een keer op de geheugenknop M (2) om de vorige gegevens weer te geven. Controleer vóór gebruik of de juiste gebruiker, A of B, is geselecteerd.

Dit apparaat is niet bedoeld als vervanging van regelmatige controles bij uw arts. Raadpleeg uw arts als u zich zorgen maakt over de gemeten temperatuurwaarden.

Gemiddelde-functie

Als u op de knop voor gemiddelde  (5) drukt, wordt het gemiddelde van de laatste 3 meetwaarden op het lcd-display weergegeven.

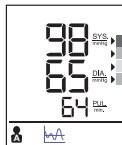

Gegevens wissen

Schakel het apparaat uit en houd de geheugenknop **M** (2) langer dan 5 seconden ingedrukt; op het lcd-display knippert „dEL ALL“. Controleer vóór gebruik of de juiste gebruiker, A of B, is geselecteerd.

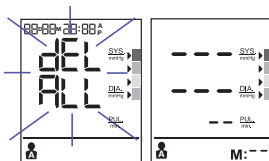

Als u nog een keer op de geheugenknop **M** (2) drukt, wordt op het lcd-display „---“ weergegeven. Dit betekent dat alle opgeslagen gegevens van de betreffende gebruiker zijn gewist.

Detectie onregelmatige hartslag

Wanneer het symbool  wordt weergegeven, is er tijdens de meting een onregelmatige hartslag gedetecteerd. Wanneer u tijdens de meting praat, beweegt of schudt, of als uw hartslag onregelmatig is, wordt dit pictogram weergegeven. Meestal hoeft u zich daar geen zorgen over te maken, maar als dit symbool vaak wordt weergegeven, raden wij u aan contact op te nemen met uw arts. Het apparaat is geen vervanging van een hartonderzoek, maar dient om een onregelmatige hartslag in een vroeg stadium te detecteren.

Indicator voor laag batterijniveau



Wanneer de indicator voor laag batterijniveau  op het display knippert, zijn de batterijen bijna leeg en moeten ze worden vervangen door LR6-alkalinebatterijen (AA).

** Na vervanging van de batterijen gaat de ExactFit 3 automatisch naar de modus voor tijd instellen en wordt de tijd van de laatste meting op het scherm weergegeven. Stel de huidige datum / tijd in voordat u een meting uitvoert, anders is het gemiddelde resultaat niet juist.

Bewaren en reinigen

- Bewaar het apparaat na gebruik altijd in de houder.
- Leg het apparaat niet in direct zonlicht, op plekken met hoge temperaturen of op vochtige of stoffige plekken.
- Bewaar het apparaat niet bij zeer lage (lager dan -20 °C) of hoge (hoger dan 60 °C) temperaturen.
- Gebruik een doek met water of een mild reinigingsmiddel om de houder schoon te maken en gebruik daarna een droge doek om de houder droog te vegen. Gebruik een droge doek om het manchet af te vegen als het vuil is.
- Gebruik geen sterke reinigingsmiddelen om het te reinigen.
- Wanneer het apparaat langere tijd niet wordt gebruikt, moet u de batterijen verwijderen. (Batterijen kunnen gaan lekken of letsel veroorzaken.)
- Pas het apparaat niet aan. Open het apparaat NOOIT! Wanneer u dat wel doet, vervalt de garantie van de fabrikant.

Wat moet u in de volgende gevallen doen?

Probleem	Reden	Oplossing
Symbool hartslag 	Wordt tijdens het meten weergegeven en knippert als er een hartslag wordt weergegeven.	<ul style="list-style-type: none"> • Bezig met meten, blijf stil zitten.
Indicator voor laag batterijniveau 	Wordt weergegeven als de batterijspanning zeer laag is of de batterijen verkeerd zijn geplaatst.	<ul style="list-style-type: none"> • Vervang alle vier batterijen door nieuwe. Plaats de batterijen in de juiste positie. Let op de polariteit (+/-) van de batterijen.
Meetfout 	Wordt weergegeven als er geen nauwkeurige bloeddruk en hartslag kunnen worden verkregen.	<ul style="list-style-type: none"> • Druk nog een keer op de knop „start/stop” en meet opnieuw. • Controleer of het manchet volgens de instructies is geplaatst. • Controleer of er geen knikken in de slang zitten. • Controleer of de hand ontspannen is. • Hebt u niet gepraat of bewogen tijdens de meting? • Zit u op de juiste manier?
E1 wordt weergegeven	De manchet zit niet goed vast.	<ul style="list-style-type: none"> • Breng het manchet opnieuw aan en voer opnieuw een meting uit.
E2 wordt weergegeven	Het manchet zit heel strak.	<ul style="list-style-type: none"> • Breng het manchet opnieuw aan en voer opnieuw een meting uit.
E 10 of E 11 wordt weergegeven	De meter heeft waargenomen dat u hebt bewogen of gepraat, of dat uw hartslag niet goed was te detecteren tijdens het meten.	<ul style="list-style-type: none"> • Ontspan u even en voer dan opnieuw een meting uit.
E 20 wordt weergegeven	Tijdens het meten is geen hartslag waargenomen.	<ul style="list-style-type: none"> • Zorg dat de kleding op uw arm losser zit en meet opnieuw.
E 21 wordt weergegeven	Verkeerd gemeten.	<ul style="list-style-type: none"> • Ontspan u even en voer dan opnieuw een meting uit.
EE 3 - EE15	Fout tijdens het meten.	<ul style="list-style-type: none"> • Voer de meting opnieuw uit. Als het probleem aanhoudt, neem contact op met uw verkooppunt of onze klantenservice; zij kunnen u verder helpen. Zie de garantie voor contactgegevens en instructies voor retourneren.

Specificaties

Meetmethode	Oscillometrisch
Modelnummer	BUA6150
Meetbereik	Druk 0~300 mmHg Hartslag 40~199 slagen/minuut
Nauwkeurigheid	Druk +/- 3 mmHg Hartslag +/- 5 % Max.
Oppompen	Deluxe automatisch
Display	Lcd-met achtergrondverlichting
Geheugens	40 sets per gebruiker
Maat manchet	Klein manchet = armomtrek 22-32 cm Groot manchet = armomtrek 32-42 cm
Bedrijfstemperatuur	+10 °C ~ + 40 °C, relatieve vochtigheid minder dan 85 %
Opslagtemperatuur	-20 °C ~ +60 °C, relatieve vochtigheid minder dan 85 %
Luchtdruk bij gebruik	860-1060 hPa
Gewicht apparaat	Ongeveer 500 g (zonder batterijen)
Voeding	Alkalinebatterij: 4 x AA (LR6) 1,5 V
Levensduur batterijen	300 metingen
Automatisch uitschakelen	Bij langer dan 1 minuut niet in gebruik
Toebehoren	4 batterijen, 2 armmanchetten met slang, handleiding, opbergtas, reistas
Levensduur apparaat:	5 jaar.



Belangrijk



Lees de gebruiksaanwijzing.

Als het apparaat niet binnen het gespecificeerde temperatuur-, luchtvochtigheids- en luchtdrukgebied wordt gebruikt, kan de technische nauwkeurigheid van de meting niet worden gegarandeerd.

Classificatie:



Apparatuur met interne stroomvoorziening.

Toegepaste onderdelen type BF.

IP22

Beschermd tegen vreemde vaste voorwerpen met een diameter van 12,5 mm en groter.

Beschermd tegen verticaal vallende waterdruppels als het apparaat maximaal 15° is gekanteld.

Niet geschikt voor gebruik bij aanwezigheid van ontvlambare anesthesiemengsels met lucht, zuurstof of stikstofoxide.

Continu gebruik met kort laden.



Bedrijfstemperatuur.



Opslagtemperatuur.



Luchtvochtigheid bij opslag.

Kan zonder voorafgaande kennisgeving worden gewijzigd.



0297

Dit product voldoet aan de voorwaarden van EG-richtlijn 93/42/EG (richtlijn medische hulpmiddelen).

Bij ELEKTRISCHE MEDISCHE APPARATUUR zijn speciale voorzorgsmaatregelen met betrekking tot EMC nodig. Zie www.hot-europe.com/support voor meer informatie over EMC-vereisten.

Draagbare en mobiele RF-communicatieapparaten kunnen de werking van medische elektrische apparatuur beïnvloeden.



Werp dit product na het einde van de levensduur niet weg met het huishoudelijk afval. Gelieve het product te deponeren bij uw plaatselijke verkoper of op een daarvoor geschikt inzamelpunt.

Garantie

Lees alle instructies voordat u dit apparaat gebruikt. Bewaar de kassabon als bewijs en datum van aankoop. De kassabon moet worden getoond bij claims binnen de relevante garantieperiode. Alle claims onder garantie zijn ongeldig zonder bewijs van aankoop.

Uw apparaat wordt geleverd met een garantie van twee (2) jaar vanaf de aankoopdatum.

Onder deze garantie vallen defecten in materiaal of vakmanschap die zich bij normaal gebruik voordoen; defecte apparaten die aan deze criteria voldoen, worden gratis vervangen.

De garantie dekt GEEN defecten of schade als gevolg van misbruik of het niet volgen van de gebruiksaanwijzing. De garantie vervalt als het apparaat wordt geopend, als ermee wordt geknoeid, als het wordt gebruikt met niet-originele Braun-onderdelen of -accessoires, of als er reparaties door niet-geautoriseerde personen worden uitgevoerd.

Accessoires en verbruiksartikelen vallen buiten de garantie.

Ga voor vragen over service naar www.hot-europe.com/support of raadpleeg de contactgegevens achterin deze gebruiksaanwijzing.

Deze garantie is uitsluitend van toepassing op Europa, Rusland, het Midden-Oosten en Afrika.

Alleen Verenigd Koninkrijk: dit heeft geen invloed op uw wettelijke rechten als consument.

Het partijnummer en het serienummer van uw apparaat vindt u op het etiket op de achterzijde van het product.

Deze wordt aangegeven met het LOT-nummer dat te vinden is op het apparaat. De eerste 3 cijfers na het LOT-nr. staan voor de dag van het productiejaar. De 2 volgende cijfers staan voor de laatste twee cijfers van het productiejaar en de letter(s) aan het einde geven de fabrikant van het product aan. Bijvoorbeeld: LOT-nr.: 15614TRA dit product is gemaakt op dag 156 van het jaar 2014 met de fabrikantcode TRA.

Tiltenkt bruk av Braun ExactFit™ 3

Braun blodtrykksmålere for overarmen ble utviklet til å gi nøyaktig og komfortabel måling av blodtrykk. Nøyaktigheten av målinger tatt med Brauns blodtrykksmålere for overarmen, ble testet under produksjonen og bekreftet av kliniske studier i samsvar med ESH.

Dette bør du vite om blodtrykk

Blodtrykket forandrer seg hele tiden i løpet av en dag. Det stiger kraftig tidlig på morgenen og faller senere på morgenen. Blodtrykket stiger igjen på ettermiddagen og går til slutt ned på et lavt nivå om kvelden. Det kan også variere i løpet av kort tid. Resultatene av målinger som tas etter hverandre kan derfor variere.

Dette apparatet vil vise blodtrykksmålingen ved å angi to verdier: systolisk og diastolisk. Det systoliske blodtrykket (det øverste tallet) viser trykket som blodet tøver mot arterieveggene mens hjertet slår. Det diastoliske blodtrykket (det laveste tallet) viser trykket som blodet tøver mot arterieveggene mens hjertet hviler mellom slagene. Pulshastigheten vises også etter hver måling.

Blodtrykk som måles på legekontoret gir kun et øyeblikksbilde av måleverdien. Gjentatte målinger som tas hjemme vil gi et bedre bilde av de faktiske blodtrykkverdiene under daglige forhold.

Mange mennesker har i tillegg et annet blodtrykk når det måles hjemme, fordi de ofte er mer avslappet enn når de er på legekontoret. Regelmessige blodtrykkmålinger som er tatt hjemme kan gi legen verdifull informasjon om dine normale blodtrykkverdier tatt under «daglige» forhold.

ESH (European Society of Hypertension) og WHO (World Health Organisation) har satt opp de følgende standardverdiene for blodtrykk som måles med hvilepuls hjemme:

Blodtrykk (mmHg)	Normalverdier	Grad 1 mild hypertensjon	Grad 2 moderat hypertensjon	Grad 3 alvorlig hypertensjon
SYS = systolisk (øverste verdi)	opptil 134	135–159	160–179	≥180
DIA = diastolisk (nederste verdi)	opptil 84	85–99	100–109	≥110



Sikkerhetsinformasjon og viktige forholdsregler

Les hele bruksanvisningen nøye for å sikre at du oppnår nøyaktige måleresultater.

Personer som lider av hjertearytmi, vasokonstriksjon, åreforkalkning i ekstremitetene, diabetes eller som har en pacemaker, bør rådføre seg med lege før de måler blodtrykket selv. Avvik i blodtrykkverdier kan oppstå i slike tilfeller.

Hvis blodtrykksmålingen din befinner seg i området for alvorlig hypertensjon med verdier på 180 mmHg systolisk og/eller 110 mmHg diastolisk og over, og du har tatt en eller to målinger i dette området – må du ta kontakt med legen din med én gang.

Dersom du får medisinsk behandling eller bruker legemidler, må du rådføre deg med lege først.

Denne blodtrykksmåleren skal ikke brukes som erstatning for legebesøk.

Viktig å huske på for å oppnå nøyaktig blodtrykksmåling

Du må alltid måle blodtrykket samme tid på dagen, og under samme forhold.

Du må ikke røyke, drikke kaffe eller te eller gjøre noe som helst anstrengende i 30 minutter før blodtrykket måles. Disse faktorene vil påvirke målingen.

Mål alltid på samme arm. Venstre arm anbefales. Ikke beveg deg eller snakk. Ikke sitt med bena i kryss og hold føttene flatt på gulvet.

Mansjett skal sitte rett mot huden. Den skal ikke settes over en jakke, genser eller skjorte.

Hvis du ønsker å ta flere målinger, vent i ca. 3 minutter før målingen gjentas.

Beskrivelse av produktet (Se side 1–2, Fig. 1)

1. Startknapp  | 
2. Mineknapp **M**
3. Justeringsknapp for dato/klokkeslett ▲
4. Innstillingsknapp 
5. Gjennomsnittsknapp 
6. Bruker A / B bryter
7. LCD-display
8. Slangeport
9. Tilkobling
10. Armmansjett (med 2 mansjetter)
11. Luftslange
12. Batterirom-deksel (4 X 1,5V type AA (LR6) batterier)

Installasjon av batterier (Se Fig. 2–3)

- Ta av batteridekslet nederst på apparatet og sett inn 4 AA LR6 alkaliske batterier med korrekt polaritet (se symbolet i batterirommet).
- Merk: still alltid inn dato og klokkeslett hver gang du bytter batterier for å være sikker på at målingsresultatene lagres med riktig dato og klokkeslett.



Kast kun tomme batterier.

De skal ikke kastes sammen med husholdningsavfall, men leveres på et godkjent mottak eller til din forhandler.

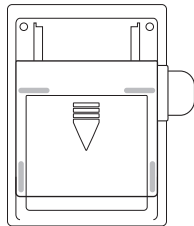

Fig. 2

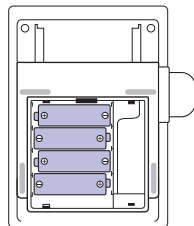

Fig. 3

Valg av riktig mansjett

Det er viktig å velge mansjetten som passer best på overarmen din for å oppnå nøyaktige målinger. Velg mansjettstørrelsen i henhold til armens omkrets og sjekk at underkanten på mansjetten sitter 2~3cm ovenfor albuen.

- Liten/medium mansjett = 22~32cm armomkrets
- Stor/ekstra stor mansjett = 32~42cm armomkrets

Sette på armmansjetten

1. Skyv enden på armmansjetten som er lengst borte fra slangen gjennom metallringen slik at det blir en åpen runding. Det glatte stoffet skal være på innsiden av mansjetten.

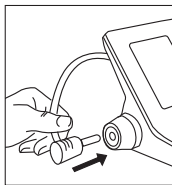

Fig. 4

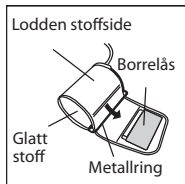

Fig. 5

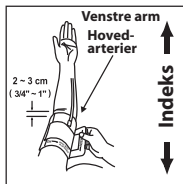

Fig. 6

2. Sett slangen inn i tilkoblingen (Fig. 4).
3. Hvis mansjetten er plassert riktig, skal borrelåsen sitte på yttersiden av mansjetten, og metallringen vil ikke komme i kontakt med huden (Fig. 5).
4. Stikk venstre arm gjennom mansjettåpningen. Mansjettens underkant skal sitte ca. (2~3 cm) ovenfor albuen. Slangen skal ligge over brakialarterien på innsiden av armen (Fig. 6).

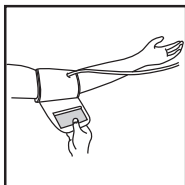

Fig. 7

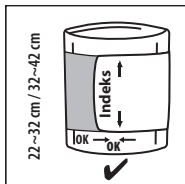

Fig. 8

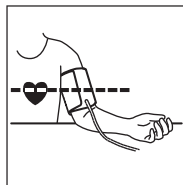
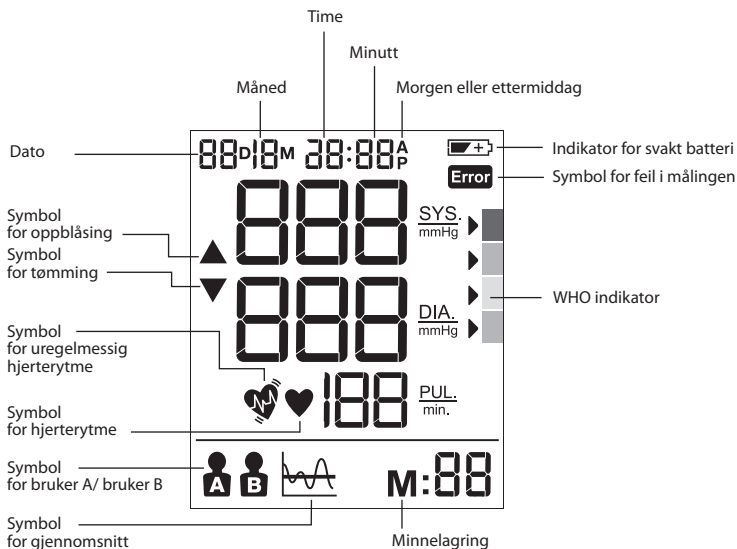

Fig. 9

5. Trekk mansjetten slik at over- og underkanten strammes rundt armen (Fig. 7).
6. Når mansjetten er riktig påsatt, press borrelåsen godt mot den lodne siden på mansjetten.
7. Denne mansjetten er egnet til bruk hvis <<indeks>> merket befinner seg innenfor <<ok området>> som vises av to piler når mansjetten er strammet rundt armen (Fig. 8).
8. Sitt på en stol og legg armen på bordet slik at mansjetten er på samme nivå som hjertet ditt (Fig. 9).

Display BUA6150



Hvordan velge bruker A / bruker B

- Sørg for at produktet er slått av
- Skyv brukerbryteren til bruker A eller bruker B, den eksisterende brukermodusen vil blinke på LCD displayet.











WHO/ESH indikator for evaluering av blodtrykksdata

RØD >	!!!
ORANSJE >	!!
GUL >	!
GRØNN >	✓

Dette apparatet har en indikator for blodtrykksnivå som ble fastsatt i samsvar med retningslinjene fra WHO og ESH (European Hypertension Society). Mærkøren vil vise blodtrykksnivået med den korrespondere fargekoden fra grønt til rødt for hver måling som vises på skjermen. Du kan bruke denne klassifikasjonen daglig som hjelp til å tolke blodtrykksnivået ditt. Hvis du er meget bekymret på grunn av klassifikasjonen, bør du snakke med legen din så snart som mulig.

Hvis blodtrykksmålingen din befinner seg i området for alvorlig hypertensjon med verdier på 180 mmHg systolisk og/eller 110 mmHg diastolisk og over, og du har tatt en eller to målinger i dette området – må du ta kontakt med legen din med én gang.

Innstilling av måned, dato og klokkeslett

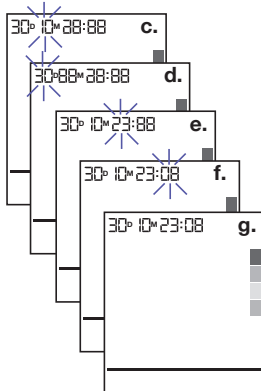

- Slå av apparatet for å stille inn dato/klokkeslett.
- Press innstillingsknapp  (4) for å begynne innstilling av år, og "år" vil blinke på displayet. Press  (3) for å justere året med 1 trinn.
- Press innstillingsknapp  (4) for å begynne innstilling av måned, og "måned" vil blinke på displayet, brukeren kan presse justere  (3) for å justere måneden med 1 trinn.
- Press innstillingsknapp  (4) for å begynne innstilling av dag, og "dag" vil blinke på displayet, brukeren kan presse justere  (3) for å justere dagen med 1 trinn.
- Press innstillingsknapp  (4) for å begynne innstilling av time, og "time" vil blinke på displayet, brukeren kan presse justere  (3) for å justere timen med 1 trinn.
- Press innstillingsknapp  (4) for å begynne innstilling av minutt, og "minutt" vil blinke på displayet, brukeren kan presse justere  (3) for å justere minuttet med 1 trinn.
- Press innstillingsknapp  (4) for å avslutte alle innstillinger av dato/klokkeslett, all blinking stanser.

Merk: Du kan scrolle verdien ved å holde justeringsknappen inne.



Foreta en måling

Sett mansjetten på armen (se avsnittet "sette på armmansjetten" ovenfor).

- Sitt på stolen med ryggen rett slik at du har riktig kroppsholdning.
- Press og slipp startknappen  (1), dato/klokkeslett og nåværende bruker vil vises.
- Still inn bruker A/B bryteren (6) på A for bruker A eller B for bruker B, LCD-displayet vil vise symbolet for bruker A eller B.
- Press og slipp startknappen  (1), alle symboler på displayet vil vises i 2 sekunder. Luftrykket vil pumpes opp automatisk til et visst trykknivå og begynne målingen.
Sitt stille og ikke snakk mens målingen pågår. Ikke sitt med bena i kryss og hold føttene flatt på gulvet under målingen.
- Etter at luftrykket har økt, vil pulsen registreres og symbolet for hjerterytme  begynner å blinke.
- LCD-displayet vil vise resultatene og WHO indikatorpilen etter målingen er fullført.

Slå av apparatet etter endt bruk ved å presse startknappen  (1) eller det slås av automatisk etter 1 minutt.

Minnefunksjon

Blodtrykksmåleren din kan lagre de siste 40 avlesningene for hver bruker.

Lagring av målingsdata

Etter hver blodtrykksmåling vil det systoliske trykket, diastoliske trykket, pulshastigheten og målingens klokkeslett & dato lagres automatisk. Minne #01 er alltid den siste målingen som ble tatt. Når minnet er fullt, vil de eldste verdiene overskrives.

Press minneknappen **M** (2) for å se dataen som er lagret. Den siste dataen i minnet (sys/dia/pul) med målingens dato/klokkeslett, IHB (uregelmessig hjerterytme) og WHO indikator vil vises på LCD-displayet. Press minneknappen **M** (2) på nytt for å se tidligere data. Sjekk at den riktige brukeren, A eller B, er valgt for bruk.

Dette apparatet er ikke ment å erstatte regelmessige undersøkelser hos legen. Du må fortsette å gå til legen regelmessig for å ta en profesjonell måling.

Gjennomsnittsfunksjon

Press gjennomsnittsknappen  (5) for å se gjennomsnittet av de 3 siste målingene på LCD-displayet.

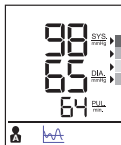

Sletting av data

Slå av apparatet, press og hold minneknappen **M** (2) i mer enn 5 sekunder, LCD-displayet vil blinke "dEL ALL" (slett alt). Sjekk at den riktige brukeren, A eller B, er valgt før bruk.

Press minneknappen **M** (2) på nytt, LCD-displayet vil vise "----" for å vise at all lagret data til den valgte brukeren er slettet.

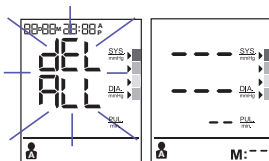

Detektor for uregelmessig hjerterytme

Når dette symbolet  vises, betyr det at det ble registrert uregelmessigheter i pulsen under målingen. Dette symbolet kan vises hvis du snakker, beveger deg, skjelver eller har en uregelmessig puls mens målingen pågår. Det gir vanligvis ingen grunn til bekymring, men vi anbefaler imidlertid at du snakker med legen din hvis symbolet vises ofte. Apparatet erstatter ikke en hjerterundersøkelse, men kan oppdage uregelmessigheter i pulsen på et tidlig tidspunkt.

Indikator for svakt batteri



Når indikatoren  for svakt batteri blinker på displayet, betyr det at batteriet er svakt og de fire batteriene må byttes ut med alkaliske LR6 (AA) batterier.

** Etter bytte av batterier, vil ExactFit 3 automatisk gå i tidsinnstillingsmodus og vil vise tiden på den siste målingen på skjermen. Du må stille inn riktig dato / klokkeslett før du tar den neste målingen for å få et riktig gjennomsnittresultat.

Oppbevaring og rengjøring

- Apparatet skal alltid oppbevares i bæreevnen når det ikke er i bruk
- Apparatet må ikke legges i solen eller på steder med høy temperatur, fuktighet eller støv.
- Det må ikke oppbevares i ekstremt lave temperaturer (under -20°C) eller ekstremt høye temperaturer (over 60°C).
- Bruk en klut fuktet med vann eller et nøytralt rengjøringsmiddel til å rengjøre apparatet utvendig, og tørk det deretter med en tørr klut. Tørk av mansjetten med en tørr klut når den er skitten.
- Det må ikke brukes sterke rengjøringsmidler til rengjøringen.
- Hvis apparatet ikke skal brukes på en stund, må batteriene tas ut. (Batterier kan lekke eller forårsake skader).
- Forsøk ikke å modifisere apparatet. Apparatet må ALDRI åpnes! Dette vil annullere produsentens garanti.

Hva gjør jeg hvis

Problem	Årsak	Løsning
Symbol for hjerterytm 	Vises på skjermen og blinker når pulsen registreres.	<ul style="list-style-type: none"> • Målingen pågår, hold deg i ro.
Indikator for svakt batteri 	Vises når batterispenningen er ekstremt lav eller batteriene er plassert feil.	<ul style="list-style-type: none"> • Bytt ut alle fire batteriene med nye. Sett inn batteriene i riktige posisjon. Vær oppmerksom på +/- posisjonen.
Feil i målingen Error	Vises når det ikke var mulig å måle korrekt blodtrykk og puls.	<ul style="list-style-type: none"> • Press "start/stopp" knappen igjen og ta målingen på nytt. • Sjekk om mansjetten er satt på i henhold til instruksjonene. • Sjekk at det ikke er knekker i slangen. • Sjekk at hånden er avslappet. • Vær oppmerksom på om du snakker eller beveger deg mens målingen pågår. • Sjekk at kroppsholdningen er riktig.
E1 vises	Mansjetten er ikke skikkelig festet.	<ul style="list-style-type: none"> • Fest mansjetten og ta målingen på nytt
E2 vises	Mansjetten er veldig stram.	<ul style="list-style-type: none"> • Fest mansjetten og ta målingen på nytt
E 10 eller E 11 vises	Måleren registrerte bevegelse, snakking eller for dårlig puls under målingen.	<ul style="list-style-type: none"> • Slapp av et øyeblikk og ta målingen på nytt.
E 20 vises	Målingsprosessen registrerer ikke pulssignalet.	<ul style="list-style-type: none"> • Løsne klesplagget på armen og ta målingen på nytt.
E 21 vises	Måler feil.	<ul style="list-style-type: none"> • Slapp av et øyeblikk og ta målingen på nytt.
EE 3 - EE15	Feil under målingen.	<ul style="list-style-type: none"> • Ta målingen på nytt. Hvis problemet vedvarer, ta kontakt med forhandleren eller vår kundeserviceavdeling for å få hjelp. Se garantien for kontaktinformasjon og instruksjoner for retur av produktet.

Spesifikasjoner

Målemetode	Oscillometrisk
Modellnummer	BUA6150
Måleområde	Trykk 0~300 mmHg Puls 40~199 slag/minutt
Nøyaktighet	Trykk +/- 3 mmHg Puls +/- 5 % maks.
Oppblåsing	Deluxe automatisk
Display	LCD med bakgrunnslys
Minne-innstillinger	40 innstillinger per bruker
Mansjettstørrelse	Liten mansjett = armomkrets 22–32cm Stor mansjett = armomkrets 32–42cm
Driftstemperatur	+10 °C ~ + 40 °C, lavere enn 85 % RH.
Oppbevaringstemperatur	-20 °C ~ +60 °C, lavere enn 85 % RH.
Atmosfærisk driftstrykk	860–1060 hPa
Vekt	Ca. 500g (uten batterier)
Strømkilde	Alkaliske batteri: 4 x AA (LR6) 1.5V
Batteriets levetid	300 målinger
Automatisk avslåing	Etter 1 minutt uten bruk
Tilbehør	4 batterier, 2 armmansjetter med slange, bruksanvisning, pose, bæreeske
Servicetid:	5 år.



Viktig



Les bruksanvisningen

Den tekniske nøyaktigheten av målingen kan ikke garanteres hvis apparatet brukes utenfor de angitte områdene for temperatur, fuktighet og atmosfærisk trykk

Klassifisering:



Utstyr drevet fra intern strømkilde

Brukte deler av type BF

IP22

Beskyttet mot solide fremmedlegemer på 12,5 mm diameter eller mer .
Beskyttet mot vertikalt fallende vandrdåper når apparatet skråstilt opp til 15°.

Ikke egnet til bruk i nærheten av brennbare anestesiblandinger med luft, oksygen eller dinitrogenoksid.
Kontinuerlig drift med korttids belastning.



Driftstemperatur.



Oppbevaringstemperatur.



Oppbevaringsfuktighet.

Kan endres uten forvarsel.



Dette produktet overholder bestemmelsene i EU-direktivet 93/42/EØF (om medisinsk utstyr).

ELEKTROMEDISINSK UTSTYR krever at det tas spesielle hensyn i forbindelse med EMC. Gå inn på www.hot-europe.com/support for å se en detaljert beskrivelse av EMS-krav.

Bærbart og mobilt RF-kommunikasjonsutstyr kan påvirke elektromedisinsk utstyr.



Produktet må ikke kasseres sammen med husholdningsavfallet ved endt levetid. Det kan leveres til din lokale forhandler eller på et godkjent mottak i landet der du bor.

Garanti

Les hele bruksanvisningen før du forsøker å bruke dette apparatet. Ta vare på kvitteringen som bevis på kjøpet og kjøpsdatoen. Kvitteringen må fremlegges ved eventuelle reklamasjoner i garantiperioden. Enhver reklamasjon under garantien vil ikke være gyldig uten kjøpsbevis.

Apparatet ditt er garantert i to år (2 år) fra kjøpsdato.

Denne garantien dekker material-eller produksjonsfeil som oppstår under normal bruk. Defekte apparater som oppfyller disse betingelsene vil erstattes kostnadsfritt.

Garantien dekker IKKE feil eller skader forårsaket av mishandling eller av at bruksanvisningen ikke ble fulgt. Garantien oppheves hvis apparatet åpnes, modifiseres eller hvis det brukes sammen med deler eller utstyr som ikke er produsert av Braun, eller hvis det repareres av ikke-autoriserte personer.

Utstyr og forbruksvarer er ekskludert fra alle garantier.

For spørsmål angående støtte, gå inn på www.hot-europe.com/support eller finn kontaklinformasjon for service bakerst i denne eierhåndboken.

Denne garantien er kun gyldig i Europa, Russland, Midtøsten og Afrika.

Gjelder kun i Storbritannia: Dette har ingen innvirkning på dine lovfestede forbrukerrettigheter.

Apparatets LOT og SN står på merkeplaten på produktets bakside.

Produksjonsdatoen gis av LOT-nummeret som står på baksiden av apparatet. De første 3 sifrene etter LOT-nummeret representerer dagen i året for produksjonen. De neste 2 sifrene representerer de siste to tallene i kalenderåret for produksjonen, og bokstavene på slutten representerer produktets produsent. F.eks: LOT-nr.: 15614TRA, dette produktet ble laget på dag 156 i året 2014 med produsentkode TRA.

PT Português**Utilização prevista do Braun ExactFit™ 3**

O monitor da tensão arterial no braço foi desenvolvido para medições precisas e confortáveis da tensão arterial. A precisão da medição do monitor da tensão arterial no braço da Braun foi testada no momento do fabrico e foi comprovada pela investigação clínica em conformidade com a ESH.

O que deve saber sobre a tensão arterial

A tensão arterial muda constantemente ao longo do dia. Aumenta drasticamente de manhã cedo e diminui no fim da manhã. A tensão arterial aumenta novamente de tarde e, por fim, cai para um nível baixo à noite. Pode também variar durante um curto período de tempo. Por isso, as leituras das sucessivas medições podem flutuar.

Este dispositivo apresenta a leitura da sua tensão arterial em relação a dois valores: o sistólico e o diastólico. A tensão arterial sistólica (o valor superior) indica a tensão que o seu sangue está a exercer contra as paredes das artérias quando o coração bate. A tensão arterial diastólica (o número inferior) indica a tensão que o seu sangue está a exercer contra as paredes das artérias quando o coração relaxa entre batimentos. A pulsação também é apresentada após cada medição.

A tensão arterial medida no consultório de um médico apenas fornece um valor momentâneo. As medições repetidas feitas em casa refletem melhor os valores da tensão arterial real em condições do dia a dia.

Além disto, muitas pessoas possuem uma tensão arterial diferente quando a medem em casa, porque tendem a estar mais relaxadas do que no consultório do médico. As medições regulares da tensão arterial feitas em casa podem fornecer ao seu médico informações importantes sobre os seus valores de tensão arterial normais em condições do “dia a dia”.

A ESH (Sociedade Europeia de Hipertensão) e a OMS (Organização Mundial de Saúde) definiram os seguintes valores padrão para a tensão arterial quando medida num pulso em descanso em casa:

Tensão arterial (mmHg)	Valores normais	Grau 1 hipertensão ligeira	Grau 2 hipertensão moderada	Grau 3 hipertensão grave
SIS = sistole (valor superior)	até 134	135–159	160–179	≥180
DIA = diástole (valor inferior)	até 84	85–99	100–109	≥110

 Informações de segurança e precauções importantes

Para garantir resultados de medição precisos, leia atentamente as instruções de utilização completas.

As pessoas que sofrem de arritmia cardíaca, constrição vascular, arteriosclerose nas extremidades, diabetes ou que usam pacemakers cardíacos devem consultar o seu médico antes de medirem elas próprias a sua tensão arterial. Poderão ocorrer desvios dos valores da tensão arterial nestes casos.

Se a leitura da sua tensão arterial encontra-se no intervalo de hipertensão severa com valores superiores a 180 mmHg para a sistólica e/ou superiores a 110 mmHg para a diastólica, e se manifestar uma ou duas leituras dentro deste intervalo, consulte imediatamente o seu médico.

Se está a fazer um tratamento médico ou a tomar qualquer medicamento, consulte primeiro o seu médico.

A utilização deste monitor de tensão arterial não se destina a constituir um substituto à consulta do seu médico.

Regras essenciais para a medição precisa da tensão arterial

Faça sempre as leituras à mesma hora do dia, nas mesmas condições.





Não faça uma medição nos trinta minutos seguintes a fumar, beber café ou chá ou depois de qualquer tipo de esforço. Estes fatores vão influenciar a medição.

Meça sempre no mesmo braço. Recomenda-se o braço esquerdo. Não se mova nem fale. Mantenha as pernas descruzadas e os pés assentes no chão.

Coloque a braçadeira em contacto direto com a pele. Não colocar a braçadeira sobre um casaco, camisola ou camisa.

Se quer fazer várias medições, espere cerca de 3 minutos antes de repetir uma medição.

Descrição do produto (Consultar a página 1–2, Fig. 1)

1. Botão para iniciar  
2. Botão da memória **M**
3. Botão para acertar a data/hora 
4. Botão de configuração 
5. Botão de cálculo de média 
6. Comutador de utilizador A/B
7. Visor LCD
8. Entrada do tubo
9. Conector
10. Braçadeira (fornecido com 2 braçadeiras)
11. Tubo do ar
12. Tapa do compartimento das pilhas (4 pilhas de 1,5V tipo AA (LR6))

Colocar as pilhas (Ver a Fig. 2–3)

- Retire a tampa do compartimento das pilhas na parte inferior da unidade e coloque as 4 pilhas alcalinas AA LR6 com a polaridade correta (ver símbolo no compartimento das pilhas).
- Nota: acerte sempre a data e as horas depois de substituir as pilhas para ter a certeza de que os resultados da medição são guardados com a data e hora corretas.



Apenas elimine as pilhas usadas.
Não devem ser eliminadas no lixo doméstico, mas antes colocadas em locais de recolha apropriados ou entregues ao revendedor.

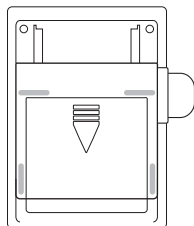

Fig. 2

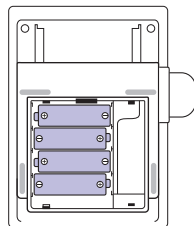

Fig. 3

Escolher a braçadeira adequada

Para uma medição precisa, é importante escolher a braçadeira com o tamanho certo que melhor se adequa ao seu braço. Escolha o tamanho da braçadeira de acordo com a circunferência do seu braço e certifique-se de que a parte inferior da braçadeira fica a 2~3 cm acima do cotovelo.

- Braçadeira pequena/média = circunferência do braço de 22~32 cm
- Braçadeira grande/extra grande = circunferência do braço de 32~42 cm

Colocar a braçadeira

1. Deslize a extremidade da braçadeira mais afastada do tubo através do anel de metal fazendo um laço. O tecido macio deve estar no interior da braçadeira.

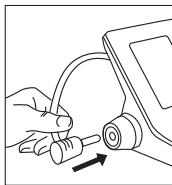

Fig. 4

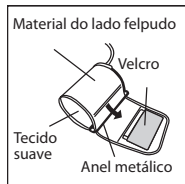

Fig. 5

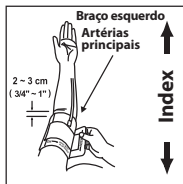

Fig. 6

2. Ligue o tubo do ar ao conector (Fig. 4).
3. Se a braçadeira estiver corretamente colocada, o velcro fica no exterior da mesma e o anel de metal não toca na pele (Fig. 5).
4. Coloque o braço esquerdo através do laço da braçadeira. A parte inferior da braçadeira deve estar aproximadamente 2~3 cm acima do cotovelo. O tubo deve ficar em cima da artéria braquial no interior do braço (Fig. 6).

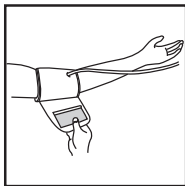

Fig. 7

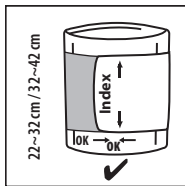

Fig. 8

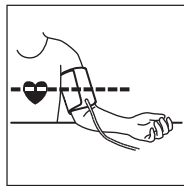
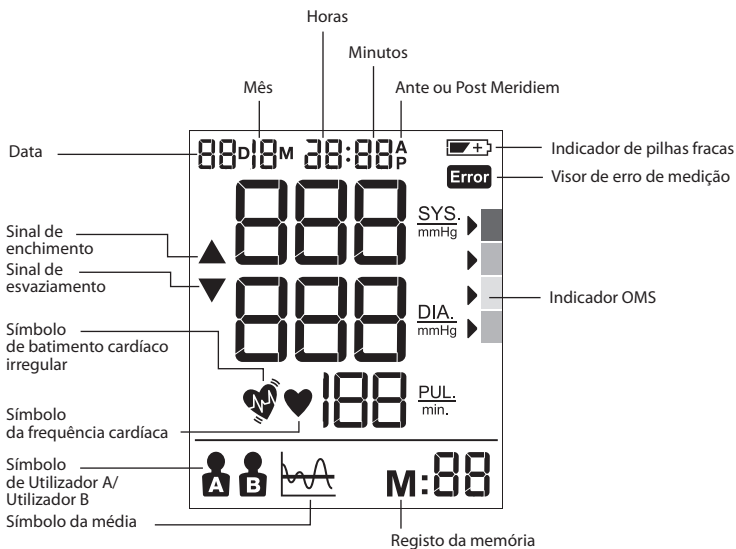

Fig. 9

5. Coloque a braçadeira de forma a que as bordas superior e inferior fiquem apertadas à volta do braço (Fig. 7).
6. Quando a braçadeira estiver corretamente posicionada, prima bem o Velcro contra o lado felpudo da braçadeira.
7. Esta braçadeira está pronta para ser utilizada se a marca <<index>> estiver dentro da zona <<ok>> assinalada pelas duas setas quando a braçadeira é apertada à volta do braço (Fig. 8).
8. Sente-se numa cadeira e coloque o braço sobre a mesa de forma a que a braçadeira esteja ao mesmo nível que o coração (Fig. 9).

Visor BUA6150



Como selecionar o utilizador A/utilizador B

- Certifique-se de que o Produto está no modo desligado.
- Deslize o comutador de utilizador para o utilizador A ou para o utilizador B; o modo do utilizador atual irá piscar no visor LCD.











Indicador OMS/ESH para avaliar os dados da tensão arterial

VERMELHO >	!!!
LARANJA >	!!
AMARELO >	!
VERDE >	✓

Este dispositivo possui um indicador do nível da tensão arterial estabelecido de acordo com as diretrizes da OMS e da Sociedade Europeia de Hipertensão (ESH). Para cada medição apresentada no ecrã, o cursor indicará o nível da tensão arterial com o código de cor correspondente, de verde a vermelho. Pode utilizar esta classificação diariamente para o orientar na compreensão do seu nível da tensão arterial. Se ficar realmente preocupado com o seu nível de classificação, deve consultar o seu médico assim que possível.

Se a leitura da sua tensão arterial encontra-se no intervalo de hipertensão severa com valores superiores a 180 mmHg para a sistólica e/ou superiores a 110 mmHg para a diastólica, e se manifestar uma ou duas leituras dentro deste intervalo, consulte imediatamente o seu médico.

Acertar o mês, a data e a hora



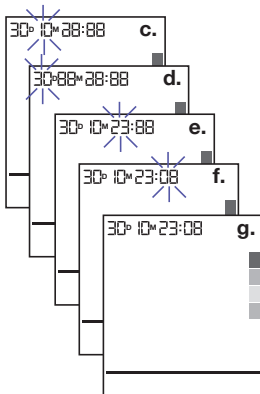

- Desligue o dispositivo para acertar a data/hora.
- Prima o botão de configuração  (4) para iniciar a definição do ano; o "ano" pisca no visor. Prima  (3) para acertar o ano em incrementos de 1.
- Prima o botão de configuração  (4) para iniciar a definição do mês; o "mês" pisca no visor e o utilizador pode premir o botão de ajuste  (3) para acertar o mês em 1 incremento.
- Prima o botão de configuração  (4) para iniciar a definição do dia; o "dia" pisca no visor e o utilizador pode premir o botão de ajuste  (3) para acertar o dia em 1 incremento.
- Prima o botão de configuração  (4) para iniciar a definição da hora; a "hora" pisca no visor e o utilizador pode premir o botão de ajuste  (3) para acertar a hora em 1 incremento.
- Prima o botão de configuração  (4) para iniciar a definição dos minutos; os "minutos" piscam no visor e o utilizador pode premir o botão de ajuste  (3) para acertar os minutos em 1 incremento.
- Prima o botão de configuração  (4) para terminar a definição da data/hora; os dados deixam de piscar.

Nota: para avançar os valores mantenha premido o botão de ajuste.





Fazer uma medição

Enrole a braçadeira à volta do braço (veja a secção "aplicar a braçadeira" acima).

- Sente-se direito numa cadeira com uma postura correta.
- Prima e solte o botão para iniciar   (1). Serão apresentadas a data/hora e o utilizador atual.
- Coloque o comutador de utilizador A/B (6) no utilizador A ou no utilizador B; o visor LCD mostrará o símbolo de utilizador A ou B.
- Prima e solte o botão para iniciar   (1); todos os ícones no visor são apresentados durante 2 segundos. A pressão do ar aumenta automaticamente até um certo nível de pressão e a medição é iniciada.

Não se mova nem fale enquanto está a fazer uma medição da tensão arterial. Durante a medição mantenha as pernas descruzadas e os pés assentes no chão.

- Depois de a pressão do ar ter aumentado, a pulsação é detetada e o símbolo da frequência cardíaca  começa a piscar.
- Após a medição, o visor LCD apresenta os resultados e a seta do indicador da OMS.



Depois de utilizar o dispositivo, desligue-o premindo o botão para iniciar   (1) ou o mesmo é automaticamente desligado após 1 minuto.

Função de memória

O monitor de tensão arterial pode guardar as últimas 40 leituras para cada utilizador.

Guardar os dados das medições

Depois de cada medição da tensão arterial, a pressão sistólica, a pressão diastólica, a frequência cardíaca e a hora e data do dia em causa são automaticamente guardadas. A memória n.º 01 é sempre a mais recente. Quando a memória estiver cheia, os valores mais antigos são eliminados.

Prima o botão de memória  (2) para rever os dados armazenados. Os últimos dados da memória (sis/dia/pul) com a data/hora da medição, o sinal de BCI e o indicador da OMS aparecem no LCD. Prima o botão de memória  (2) novamente para ver os dados anteriores. Antes de utilizar, certifique-se de que o utilizador correto, A ou B, está selecionado.

Este dispositivo não se destina a ser um substituto de exames regulares pelo seu médico. Continue a consultar o seu médico regularmente para obter leituras profissionais.

Função de cálculo de média

Prima o botão de cálculo de média  (5) para mostrar a média das últimas 3 leituras no LCD.

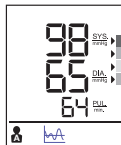

Eliminar dados

Desligue o dispositivo, mantenha premido o botão de memória **M** (2) durante mais de 5 segundos; o visor LCD pisca com "dEL ALL" (eliminar todos). Antes de utilizar, certifique-se de que o utilizador correto, A ou B, está selecionado.

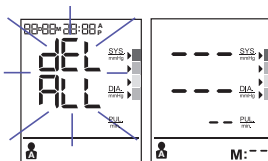

Prima novamente o botão de memória **M** (2), o LCD irá apresentar "--", indicando que todos os dados armazenados do utilizador correspondente foram eliminados.

Detetor de batimento cardíaco irregular

A visualização do símbolo  significa que foi detetada uma certa irregularidade na pulsação durante a medição. Este ícone pode ser visualizado se falar, mover-se, abanar-se ou se se verificar uma pulsação irregular durante a medição. De um modo geral, isto não é motivo de preocupação. Contudo, se o símbolo aparecer muitas vezes, recomendamos que procure aconselhamento médico. O dispositivo não substitui um exame cardíaco, mas serve para detetar irregularidades na pulsação de forma precoce.

Indicador de pilhas fracas



Quando o indicador de pilhas fracas  pisca no visor, significa que as pilhas estão fracas e as quatro pilhas têm de ser substituídas por pilhas alcalinas LR6 (AA).

** Depois de substituir as pilhas, o ExactFit 3 entra automaticamente no modo de definição da data e hora e mostra a data e hora da última medição no ecrã. Acerte a data/horas atuais antes de fazer a próxima medição para obter um resultado de médias correto.

Conservação e limpeza

- Mantenha sempre a unidade na bolsa de transporte depois de utilizada.
- Não coloque o artigo sob luz solar direta, temperaturas elevadas ou em locais com humidade e pó.
- Não guarde em locais com temperaturas extremamente baixas (menos de -20 °C) ou altas (mais de 60 °C).
- Utilize um pano húmido ou um agente de limpeza suave para limpar o exterior e depois utilize um pano seco para secar. Utilize um pano seco para limpar a braçadeira quando estiver suja.
- Não utilize produtos de limpeza fortes para limpar.
- Quando a unidade não for utilizada por um longo período de tempo, retire as pilhas (as pilhas podem ter fugas ou causar danos).
- Não modifique o dispositivo. NUNCA abra o dispositivo! Isto anula a garantia do fabricante.

O que fazer se...

Problema	Motivo	Solução
Símbolo da frequência cardíaca 	Aparece quando está a ser feita uma medição e pisca quando a pulsação é detetada.	<ul style="list-style-type: none"> • Medição em curso, não se mexa.
Indicador de pilhas fracas 	Aparece quando a tensão das pilhas é excessivamente baixa ou as posições das pilhas estão incorretas.	<ul style="list-style-type: none"> • Substitua as quatro pilhas por novas. Insira as pilhas nas posições corretas. Atenção às posições +/-.
Erro de medição 	Aparece quando não é possível obter a tensão arterial e a pulsação corretas.	<ul style="list-style-type: none"> • Prima novamente o botão para "ligar/desligar" e volte a medir. • Verifique se a braçadeira está apertada de acordo com as instruções. • Verifique se o tubo está dobrado. • Verifique se tem a mão relaxada. • Verifique se falou ou se se moveu durante a medição. • Verifique se a postura é correta.
Aparece E1	A braçadeira não está fixa.	<ul style="list-style-type: none"> • Volte a apertar a braçadeira e depois meça novamente.
Aparece E2	A braçadeira está muito apertada.	<ul style="list-style-type: none"> • Volte a apertar a braçadeira e depois meça novamente.
Aparece E 10 ou E 11	O monitor detetou movimento, fala ou a pulsação é muito fraca durante a medição.	<ul style="list-style-type: none"> • Descontraia um momento e depois meça novamente.
Aparece E 20	O processo de medição não deteta o sinal de pulsação.	<ul style="list-style-type: none"> • Solte o vestuário no braço e depois meça novamente.
Aparece E 21	Medição incorreta.	<ul style="list-style-type: none"> • Descontraia um momento e depois meça novamente.
EE 3 - EE15	Erro durante a medição.	<ul style="list-style-type: none"> • Volte a fazer a medição. Se o problema persistir, contacte o revendedor ou o nosso serviço de apoio ao cliente para mais assistência. Consulte a garantia para as informações de contacto e instruções de devolução.

Especificações

Método de medição	Oscilométrico
Número do modelo	BUA6150
Intervalo de medição	Pressão 0~300 mmHg Pulsuação 40~199 batimentos/minuto
Precisão	Pressão +/- 3 mmHg Pulsuação +/- 5% Máx.
Enchimento	Deluxe automático
Visor	LCD com luz de fundo
Grupos de memória	40 grupos por utilizador
Tamanho da braçadeira	Braçadeira pequena = 22-32 cm de circunferência de braço Braçadeira grande = 32-42 cm de circunferência de braço
Temperatura de funcionamento	+10 °C ~ + 40 °C, menos de 85% de H. R.
Temperatura de armazenamento	-20 °C ~ + +60 °C, menos de 85% de H. R.
Pressão atmosférica de funcionamento	860-1060 hPa
Peso da unidade	Aproximadamente 500 g (sem pilhas)
Fonte de alimentação	Pilhas alcalinas: 4 x AA (LR6) 1,5V
Vida útil das pilhas	300 medições
Desconexão automática	Sempre que não é utilizado durante 1 minuto
Acessórios	4 pilhas, 2 braçadeiras com tubo, manual de instruções, bolsa, saco de viagem
Vida útil:	5 anos.



Importante



Ler as instruções de funcionamento.

Caso o dispositivo não seja utilizado dentro dos limites especificados de temperatura, humidade e pressão atmosférica, a exatidão técnica da medição não pode ser garantida.

Classificação:



Equipamento com alimentação interna

Peças aplicadas tipo BF

IP22

Protegido contra objetos estranhos sólidos de 12,5 mm de diâmetro e maiores.

Protegido contra gotas de água que caem na vertical quando o dispositivo é inclinado até 15°.

Não adequado para utilização na presença de misturas anestésicas inflamáveis com ar, oxigénio ou protóxido de azoto.

Funcionamento contínuo com tempo curto de carga.



Temperatura de funcionamento.



Temperatura de armazenamento.



Humidade de armazenamento.

Sujeito a alteração sem aviso.



0297

Este produto está em conformidade com as disposições da Diretiva 93/42/CEE do Conselho (Diretiva relativa aos dispositivos médicos).

O EQUIPAMENTO MÉDICO ELÉTRICO requer precauções especiais relativamente à CEM. Para uma descrição detalhada dos requisitos de CEM visite www.hot-europe.com/support.

O equipamento de comunicações de RF portátil e móvel pode afetar o equipamento médico elétrico.



Não coloque este produto no lixo doméstico no fim da vida útil. O produto deve ser entregue ao retalhista local ou nos pontos de recolha adequados existentes no seu país.

Garantia

Leia todas as instruções antes de tentar utilizar este dispositivo. Guarde o recibo como prova da data de compra. O recibo deve ser apresentado quando faz um acionamento da garantia. O acionamento da garantia só é válido com a prova de compra.

O seu dispositivo tem uma garantia de dois anos (2 anos) a partir da data de compra.

Esta garantia cobre defeitos de materiais ou de fabrico que ocorrem durante uma utilização normal. Os dispositivos com defeito que cumpram estes critérios serão substituídos gratuitamente.

Esta garantia NÃO cobre defeitos ou danos resultantes de má utilização ou falha em seguir as instruções do utilizador. A garantia é anulada se o dispositivo for aberto, modificado, ou utilizado com peças ou acessórios que não sejam da Braun, ou se as reparações forem realizadas por pessoas não autorizadas.

Os acessórios e consumíveis estão excluídos de qualquer garantia.

Para pedidos de assistência, visite www.hot-europe.com/support ou encontre as informações de contacto do serviço no fim deste manual do utilizador.

Esta garantia apenas é aplicável na Europa, Rússia, Médio Oriente e África.

Apenas RU: isto não afeta os seus direitos legais de consumidor.

O LOTE e NS (número de série) do seu dispositivo estão impressos na etiqueta de classificação, na parte posterior do produto.

A data de fabrico está indicada no LOTE localizado na parte de trás do dispositivo. Os primeiros 3 dígitos após o N.º do LOTE representam o dia do ano de fabrico. Os 2 dígitos seguintes representam os dois últimos números do ano civil de fabrico e as letras no final designam o fabricante do produto. Por exemplo, o LOTE 15614TRA deste produto foi fabricado no dia 156, ano 2014, pelo fabricante com o código TRA.

Avsedd användning av Braun ExactFit™ 3

Brauns blodtrycksmätare för överarm har utvecklats för exakta och bekväma blodtrycksmätningar. Mätningssnoggrannheten för Brauns blodtrycksmätare för överarm har testats under tillverkningen och bevisats i klinisk forskning i enlighet med ESH.

Vad du bör veta om blodtryck

Blodtrycket förändras konstant under hela dagen. Det stiger avsevärt tidigt på morgonen och sjunker i slutet av morgonen. Därefter ökar blodtrycket igen på eftermiddagen och sjunker slutligen till en låg nivå på natten. Dessutom kan blodtrycket förändras snabbt. Därför kan avläsningar av mätningar som görs i följd variera.

Denna enhet visar ditt blodtryck med två värden: systoliskt och diastoliskt tryck. Det systoliska blodtrycket (det övre talet) indikerar hur mycket tryck ditt blod utövar på artärväggarna när hjärtat slår. Det diastoliska blodtrycket (det nedre talet) indikerar hur mycket tryck ditt blod utövar på artärväggarna när hjärtat vilar mellan hjärtslagen. Även pulsvärdet visas efter varje mätning.

När blodtrycket mäts på en klinik visas endast ett ögonblicks värde. Upprepade mätningar i hemmet avspeglar mer adekvat de faktiska blodtrycksvärdena i vardagsituationer.

Dessutom får många människor annorlunda blodtrycksvärden när de mäter hemma, eftersom man oftast är mer avslappnad hemma än på en klinik. Regelbundna blodtrycksmätningar i hemmet kan förse din läkare med värdefull information om dina normala blodtrycksvärden i faktiska "vardagsförhållanden".

ESH (European Society of Hypertension) och WHO (World Health Organisation) har ställt upp följande standardblodtrycksvärden vid mätning med vilopuls i hemmet:

Blodtryck (mmHg)	Normalvärden	Grad 1 mild hypertoni	Grad 2 moderat hypertoni	Grad 3 allvarlig hypertoni
SYS = systoliskt (högre värdet)	upp till 134	135–159	160–179	≥180
DIA = diastoliskt (lägre värdet)	upp till 84	85–99	100–109	≥110



Säkerhetsinformation och viktiga säkerhetsråd

Läs noga igenom hela bruksanvisningen så att du kan vara säker på att få noggranna mätresultat.

Personer som lider av hjärtarytmi, vasokonstriktion, arterioskleros i armar eller ben eller diabetes eller som använder pacemaker bör tala med sin läkare innan de mäter blodtrycket själva. Blodtrycksvärdena kan variera i dessa fall.

Om din blodtrycksmätning hamnar inom intervallet för allvarlig hypertoni med värden på minst 180 mmHg systoliskt tryck och/eller minst 110 mmHg diastoliskt tryck och du får en eller två avläsningar inom detta intervall - kontakta genast din läkare.

Om du står under läkarbehandling eller tar några mediciner ska du först tala med din läkare.

Användning av blodtrycksmätare är inte avsedd att ersätta läkarkonsultationer.

Regler för noggrann mätning av blodtrycket

Mät alltid vid samma tid på dagen och under samma förhållanden.

Undvik att röka, dricka kaffe eller te eller anstränga dig 30 minuter före mätningen. Dessa faktorer påverkar mätningen.





Utför alltid mätningen på samma arm. Vänster arm rekommenderas. Sitt stilla och prata inte.

Sitt ner utan att korsna benen med fötterna stadigt i golvet.

Placera manschetten direkt mot huden. Placera inte manschetten över en jacka, tröja eller skjorta.

Om du vill göra flera mätningar i följd, vänta i cirka tre minuter innan du gör om en mätning.

Produktbeskrivning (Se sida 1–2, fig. 1)

1. Startknapp  | 
2. Minnesknapp **M**
3. Knapp för inställning av datum/tid 
4. Inställningsknapp 
5. Medelvärdesknapp 
6. Väljare för användare A/B
7. LCD-display
8. Slangport
9. Anslutning
10. Armmanschett (två armmanschetter medföljer)
11. Luftslang
12. Batterilucka (4 X 1,5V typ AA (LR6) -batterier)

Sätta i batterier (Se fig. 2–3)

- Ta av batteriluckan nertill på enheten och lägg i fyra alkaliska AA LR6-batterier åt rätt håll (se symbolen i batterifacket).
- Obs: återställ alltid datum och tid efter batteribyte så att mätningresultaten sparas med rätt datum och tid.



Kassera endast uttömda batterier.
De ska inte kastas i hushållssoporna utan läggas i batteriinsamlingen eller lämnas till återförsäljaren.

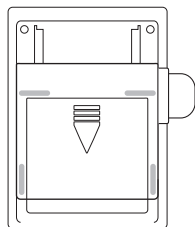

Fig. 2

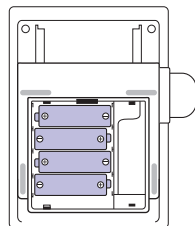

Fig. 3

Val av rätt manschett

För exakt mätning är det viktigt att välja rätt manschettstorlek som passar överarmen. Välj manschettstorlek efter din arms omkrets och se till att manschetten längst ner befinner sig 2 till 3 cm ovanför armbågen.

- Liten/medelstor manschett = 22–32 cm armomkrets
- Stor/extra stor manschett = 32–42 cm armomkrets

Sätta på armanschetten

1. För den ände på armanschetten som befinner sig längst bort från slangen genom metallringen till en rund form. Det släta tyget ska finnas på insidan av armanschetten.

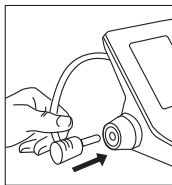

Fig. 4

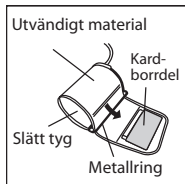

Fig. 5

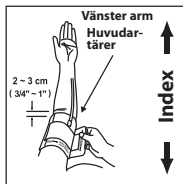

Fig. 6

2. Anslut luftslangen till kontakten till anslutningen (fig. 4).
3. Om manschetten sitter rätt ska kardborrdelen sitta utvändigt och metallringen ska inte vidröra huden (fig. 5).
4. Stoppa in vänster arm genom armanschetten. Se till att manschetten längst ner befinner sig 2 till 3 cm ovanför armbågen. Slangen ska ligga över pulsådern på insidan av armen (fig. 6).

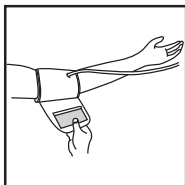

Fig. 7

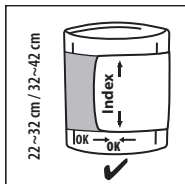

Fig. 8

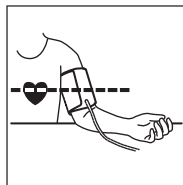
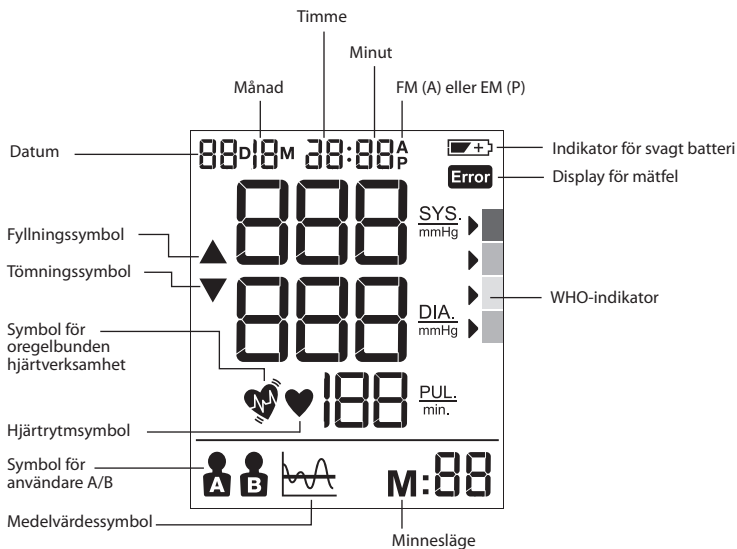

Fig. 9

5. Dra i manschetten så att övre och nedre kant spänns åt runt armen (fig. 7).
6. När manschetten är korrekt placerad, tryck fast kardborrdelen så att den sitter stadigt.
7. Manschetten är lämplig att använda om märkningen <<index>> hamnar innanför <<ok-intervallet>> som är utmärkt med två pilar när manschetten sitter åt runt armen (fig. 8).
8. Sitt på en stol och placera armen på bordet så att manschetten befinner sig i höjd med ditt hjärta (fig. 9).

Display på BUA6150



Välja användare A/B

- Se till att produkten är i avstängt läge.
- Skjut användarväljaren till A eller B. Det aktuella användarläget blinkar på LCD-displayen.











WHO/ESH-indikatorn är avsedd för att utvärdera blodtrycksdata

RÖD >	!!!
ORANGE >	!!
GUL >	!
GRÖN >	✓

Den här enheten har en indikator för blodtrycksnivå som fastställts i enlighet med WHO och riktlinjerna från European Hypertension Society (ESH). För varje mätning som visas på skärmen, kommer markören att indikera blodtrycksnivån med motsvarande färgkod, från grönt till rött. Du kan använda denna klassificering dagligen för att lättare förstå din blodtrycksnivå. Om du verkligen är bekymrad över klassificeringsnivån ska du rådfråga din läkare.

Om din blodtrycksmätning hamnar inom intervallet för allvarig hypertoni med värden på minst 180 mmHg systoliskt tryck och/eller minst 110 mmHg diastoliskt tryck och du får en eller två avläsningar inom detta intervall - kontakta genast din läkare.

Ställa in månad, datum och tid



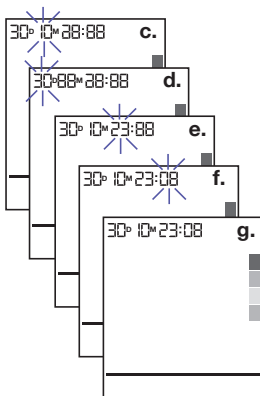

- Stäng av enheten när du ska ställa in datum/tid.
- Tryck på inställningsknappen  (4) för att ställa in årtal. "Year" blinkar på displayen. Tryck på  (3) för att justera årtalet med ett steg i taget.
- Tryck på inställningsknappen  (4) för att ställa in månad. "Month" blinkar på displayen. Tryck på  (3) för att justera månaden med ett steg i taget.
- Tryck på inställningsknappen  (4) för att ställa in dag. "Day" blinkar på displayen. Tryck på  (3) för att justera dagen med ett steg i taget.
- Tryck på inställningsknappen  (4) för att ställa in timmar. "Hour" blinkar på displayen. Tryck på  (3) för att justera timmen med ett steg i taget.
- Tryck på inställningsknappen  (4) för att ställa in minuter. "Minute" blinkar på displayen. Tryck på  (3) för att justera minuterna med ett steg i taget.
- Tryck på inställningsknappen  (4) för att avsluta inställning av datum/tid. Alla siffror slutar att blinka.



Obs: Håll ner inställningsknappen för att bläddra bland inställningarna.



Mäta blodtrycket

Linda manschetten runt armen (se "Sätta på blodtrycksmanschetten" ovan).

- Sitt rakt upp på en stol för att få rätt ställning.
- Tryck på och släpp upp startknappen  |  (1). Då visas datum/tid och aktuell användare.
- Ställ in väljaren för användare A/B (6) på A för användare A eller på B för användare B. LCD-displayen visar symbolen för användare A eller B.
- Tryck på och släpp startknappen  |  (1). Alla ikoner på displayen visas i två sekunder. Luftrycket pumpas automatiskt upp till en viss trycknivå och mätningen startar.
Rör dig inte och prata inte medan blodtrycksmätningen pågår. Under mätningen ska du sitta utan att lägga benen i kors med fötterna stadigt mot golvet.
- När luftrycket har ökat tas pulsen och hjärtrytmsymbolen  börjar blinka.
- Resultaten och WHO-indikatorpilen visas på displayen efter mätningen.



När du är färdig med enheten, stäng av den genom att trycka på startknappen  |  (1) eller låt den stängas av automatiskt efter en minut.

Minnesfunktion

Din blodtrycksmätare kan spara de senaste 40 mätningarna för varje användare.

Spara blodtrycksdata

Efter varje blodtrycksmätning sparas det systoliska trycket, det diastoliska trycket, pulsfrekvens och tid samt klockslag för den specifika dagen automatiskt. Minne #01 är alltid den senaste mätningen. När minnet är fullt skrivs de äldsta värdena över.

Tryck på minnesknappen  (2) för att visa sparade data. Senaste minnesdata (sys/dia/pul) med datum/tid för mätningen, IHB- och WHO-indikator visas på LCD-displayen. Tryck en gång till på minnesknappen  (2) för att visare föregående data. Kontrollera att du har valt rätt användare (A eller B) före användning.

Denna enhet är inte avsedd att ersätta regelbundna kontroller hos din läkare. Fortsätt att gå på regelbundna läkarbesök för att mäta ditt blodtryck.

Medelvärdesfunktion

Tryck på medelvärdesknappen  (5) för att visa medelvärdet för de tre senaste avläsningarna på LCD-displayen.

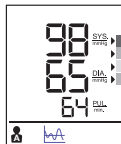

Radera data

Stäng av enheten, tryck in och håll kvar minnesknappen **M** (2) i minst fem sekunder. "dEL ALL" blinkar på displayen. Kontrollera att du har valt rätt användare (A eller B) före användning.

Tryck en gång till på minnesknappen **M** (2). Då visas "..." på displayen, vilket betyder att alla lagrade uppgifter för den användaren har raderats.

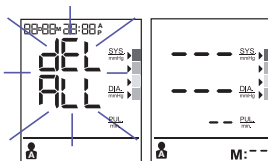

Detektor för oregelbunden hjärtverksamhet

Symbolen  innebär att en viss oregelbunden puls upptäckts under mätningen. Om du pratar, rör dig, skakar eller har oregelbunden puls under mätningen kan det leda till att den här ikonen visas. Vanligtvis är detta inte en anledning till oro, men om symbolen visas ofta, rekommenderar vi att du kontaktar läkare. Enheten kan inte ersätta en hjärtundersökning, utan är avsedd att upptäcka oregelbunden hjärtverksamhet i ett tidigt skede.

Indikator för svagt batteri



När indikatorn för svagt batteri  blinkar på displayen, är batterinivån låg och de fyra batterierna måste ersättas med alkaliska LR6 (AA) -batterier.

** Efter batteribyte försätts ExactFit 3 automatiskt i tidsinställningsläget och visar den senaste mätningen på skärmen. Ställ in aktuellt datum/tid innan du gör nästa mätning för att erhålla ett korrekt medeltalvärde.

Förvaring och rengöring

- Förvara alltid enheten i dess fodral efter användning.
- Placera inte enheten i direkt solljus, i hög temperatur eller på fuktiga eller dammiga platser.
- Förvara inte enheten i extremt låg (under -20°C) eller hög (över 60°C) temperatur.
- Använd en tygrasa som fuktat med vatten eller ett mildt rengöringsmedel för att torka av enheten utvändigt och torka den sedan torr med en torr trasa. Använd en torr tygrasa för att torka av manschetten när den är smutsig.
- Använd aldrig starka rengöringsmedel för att torka av enheten.
- När enheten inte ska användas på länge, ta ut batterierna (batterier kan läcka och orsaka skada).
- Modifiera inte enheten. Öppna ALDRIG enheten. Då blir tillverkarens garanti ogiltig.

Vad gör jag om ...

Problem	Orsak	Lösning
Hjärtrytm-symbol 	Visas i mätläget och blinkar när puls detekteras.	<ul style="list-style-type: none"> Mätning pågår, sitt stilla och tyst.
Indikator för svagt batteri 	Visas när batterispänningen är mycket låg eller när batterierna sitter fel.	<ul style="list-style-type: none"> Byt ut alla fyra batterier mot nya batterier. Sätt in de nya batterierna åt rätt håll. Tänk på hur de är vända (+/-).
Mätfel Error	Visas när korrekt blodtryck och puls inte kunde kännas av.	<ul style="list-style-type: none"> Tryck en gång till på "start/stopp-knappen" och gör om mätningen. Kontrollera att manschetten sitter rätt enligt instruktionerna. Kontrollera att slangen inte är veckad. Knyt inte handen utan låt den vara avslappnad. Kontrollera om du har talat eller rört dig under mätningen. Kontrollera att du sitter korrekt.
E1 visas	Manschetten sitter inte stadigt.	<ul style="list-style-type: none"> Fäst om manschetten och gör om mätningen.
E2 visas	Manschetten sitter mycket hårt.	<ul style="list-style-type: none"> Fäst om manschetten och gör om mätningen.
E 10 eller E 11 visas	Mätaren detekterade rörelse, tal eller så är pulsen för svag under mätningen.	<ul style="list-style-type: none"> Slappna av en stund och mät igen.
E 20 visas	Mätprocessen känner inte av pulssignalen.	<ul style="list-style-type: none"> Lossa kläderna på armen och gör om mätningen.
E 21 visas	Felaktigt värde.	<ul style="list-style-type: none"> Slappna av en stund och mät igen.
EE 3 - EE15	Fel under mätning.	<ul style="list-style-type: none"> Gör om mätningen. Om problemet kvarstår, kontakta din återförsäljare eller vår kundtjänstavdelning för att få hjälp. Se garantin gällande kontaktinformation och returinstruktioner.

Specifikationer

Mätningssmetod	Oscillometrisk
Modellnummer	BUA6150
Mätintervall	Tryck 0~300 mmHg Puls 40~199 slag/minut
Noggrannhet	Tryck +/- 3 mmHg Puls +/- 5 % max.
Uppblåsning	Deluxe automatisk
Display	LCD med bakgrundsbelysning
Minneskapacitet	40 värden per användare
Manschettstorlek	Liten manschett = 22–32cm armomkrets Stor manschett = 32–42cm armomkrets
Drifttemperatur:	+10 °C till 40 °C, högst 85 % relativ luftfuktighet
Förvaringstemperatur:	-20 °C till +60 °C, högst 85 % relativ luftfuktighet
Atmosfäriskt drifttryck	860–1 060 hPa
Enhetens vikt	Cirka 500 g (utan batterier)
Strömförsörjning	Alkaliskt batteri: 4 x AA (LR6) 1,5 V
Batterilivstid	300 mätningar
Automatisk strömvstängning	När enheten inte används på en minut
Tillbehör	4 batterier, 2 armmanschetter med slang, bruksanvisning, påse, fodral
Användbar livstid:	5 år.



Viktigt



Läs bruksanvisningen.

Om enheten inte används inom specificerade intervall för temperatur, luftfuktighet och atmosfäriskt tryck kan inte mätningens tekniska noggrannhet garanteras.

Klassificering:



Utrustning med intern kraftkälla.

Patientanslutna delar av BF-typ

IP22

Skyddad mot främmande föremål som är minst 12,5 mm diameter.

Skyddad mot vattendroppar som faller vertikalt när enheten är vinklad upp till 15°.

Lämpar sig ej för användning vid förekomst av antändliga bedövningsblandningar med luft, syre eller kväveoxid.

Kontinuerlig drift med snabb laddning.



Drifttemperatur.



Förvaringstemperatur.



Luftfuktighet vid förvaring.

Kan ändras utan föregående meddelande.



Denna produkt överensstämmer med bestämmelserna i rådets direktiv 93/42/EEG (medicintekniska direktivet).

MEDICINSK ELEKTRISK UTRUSTNING måste omfattas av särskilda försiktighetsåtgärder gällande elektromagnetisk kompatibilitet (EMC). För en utförlig beskrivning av EMC-krav, gå till www.hot-europe.com/support.

Portabel och mobil utrustning för RF-kommunikation kan påverka elektrisk utrustning för medicinskt bruk.



Kasta inte den här produkten i hushållsavfallet när den slutar fungera. Lämna tillbaka den till din lokala återförsäljare eller till den lokala återvinningsstationen.

Garanti

Läs alla anvisningar innan termometern används. Behåll kvittot som bevis på inköpsdatum. Kvittot måste visas upp vid garantianspråk under garantiperioden. Garantianspråk är ogiltiga utan bevis på inköpet.

Din termometer har två (2) års garanti från inköpsdatumet.

Garantin omfattar felaktigheter i material och tillverkning som uppstått vid normal användning, felaktiga enheter som uppfyller villkoren byts ut utan kostnad.

Garantin gäller INTE fel och skador som uppkommit av misshandel eller om bruksanvisningen inte följts. Garantin upphör att gälla om termometern öppnas, manipuleras eller om icke originaldelar eller tillbehör används eller om den repareras av ej auktoriserade personer.

Tillbehör och förbrukningsmaterial omfattas inte av någon garanti.

Information om kundtjänst finns på www.hot-europe.com/support och i slutet av den här bruksanvisningen.

Denna garanti gäller endast i Europa, Ryssland, Mellanöstern och Afrika.

För Storbritannien: Detta påverkar inte dina lagliga konsumenträttigheter.

Enhetens LOT- och SN-nummer finns på märketiketten på baksidan av produkten.

Tillverkningsdatum anges av det LOT-nummer som finns baktill på enheten. De tre första siffrorna efter LOT-numret anger dagen på året för tillverkningen. De nästa två siffrorna anger tillverkningsåret och bokstaven eller bokstäverna i slutet anger tillverkaren. T.ex. LOT 15614TRA anger att produkten tillverkades 156:e dagen år 2014 av tillverkaren med kod TRA.

Support contact numbers

Austria

☎ +43 (0) 1 360 277 1225

Bahrain

☎ +973 17582250

Belgium/Luxemburg

☎ +32 (0) 2 620 01 01

Bosnia

☎ +387 (33) 636 285

Bulgaria

☎ +359 (2) 40 24 600

Croatia

☎ +385 (01) 3444 856

Cyprus

☎ +357 22575016

Cyprus Northern region

☎ +0392 22 72 367

Czech Republic

☎ +420 (0) 2 25 43 97 69

Denmark

☎ +45 35 15 80 40

Finland

☎ +358 (0)981 71 00 14

France

☎ +33 (0) 1 85 14 80 95

Germany

☎ +49 (0) 21 173 749 003

Greece

☎ +30 211 180 94 56

Hungary

☎ +36 (06) 1 429 2216

Iceland

☎ +354 555 3100

Israel

☎ +1 800250221

Italy

☎ +39 02 3859 1183

Jordan

☎ +962 6 582 0112-3-4-5

Kuwait

☎ +965 24833274

Lebanon

☎ +961 (01) 512002

Netherlands

☎ +31 (0) 78 201 8001

Norway

☎ +47 23 50 01 20

Poland

☎ +48 22 512 39 02

Portugal

☎ +351 21 060 8045

Qatar

☎ +974 4 4075048

☎ +974 4 4075000

Romania

☎ +40 214 255 566

Saudi-Arabia

☎ +966 3 8692244

Western Region - Jeddah

☎ +966 (0) 22565555

Central Region - Riyadh

☎ +966 (0) 12886808

Eastern Region - Al-Khobar

☎ +966 (0) 38940555

South Region - Abha

☎ +966 (0) 72376062

Slovakia

☎ +421 2 5011 2115

Slovenia

☎ +386 (01) 888 86 74

South Africa

☎ +27 (0) 11 089 1200

Spain

☎ +34 913 754 176

Sweden

☎ +46 (0)8 5199 3097

Switzerland

☎ +41 (0) 22 567 5200

Tunisia

☎ +216 71716880

Turkey

☎ +90 216 337 22 55

UAE

☎ +971 4 353 4506

United Kingdom/Ireland

☎ +44 (0) 115 965 7449

www.hot-europe.com

This product is manufactured under license to the 'Braun' trademark. 'Braun' is a registered trademark of Braun GmbH, Kronberg, Germany. ExactFit™ is a trademark of Helen of Troy Limited.



Kaz Europe Sàrl
Place Chauderon 18
CH-1003 Lausanne
Switzerland



Made and
printed in China

© 2018 All rights reserved.

P/N A002511R0

25JUL18